

# Jernbanenyheder fra BL

Offentliggøres på **Banesiden, Nyheder, Jernbanenyheder af BL**  
Sendt onsdag 15. april 2020 til <http://john-nissen.dk/banesiden/>

I denne indholdsfortegnelse er anført alle kapitler og de fleste overskrifter. Der er ud for overskrifterne angivet på hvilken side, kapitlet begynder. Ved at læse sidetallet på næste kapitel kan der dannes et indtryk af kapitlets omfang. Står der intet under et kapitel, bringes der intet. Rækkefølgen er kronologisk i hvert kapitel og dækker hovedsagelig perioden i **uge 14**

**mandag 30. marts 2020 – søndag 5. april 2020**

## 1 **INDHOLDSFORTEGNELSE**

## 4 **DEN DAGLIGE DRIFT (VEST)**

MZ 1449 ved Trillinggård  
Tog IC 90620 (Str-Ar) langs Venø Bugt  
Tog IC 90627 (Ar-Str) ved nedlagte ovk 135  
Tog IC 90652 (Str-Ar) langs Venø Bugt  
Tog IC 90620 (Str-Ar) langs Venø Bugt  
Tog IC 628 (Str-Ar) undervejs til Vp

## **DEN DAGLIGE DRIFT (ØST)**

## **PRIVATBANERNE OG ANDRE OPERATØRER**

## 6 **KØREPLANER**

Flere kunder har henvendt sig vedrørende efterspørgsel af morgenafgange i vores køreplaner  
Information om Ekstra afgange – uge 13 køreplanen

Driftsforstyrrelser (eksterne forhold) Tdr-Tdgr

Driftsforstyrrelser (eksterne forhold) Str-Ti

Omlagte DSB-tog på Langåbanen

Driftsforstyrrelser (eksterne forhold) Es-Tdr/Tdgr

Driftsforstyrrelser (eksterne forhold) Es-Sj

Driftsforstyrrelser (eksterne forhold) Sj-Str

Driftsforstyrrelser (eksterne forhold) Ar-Str

Driftsforstyrrelser (eksterne forhold) Ar-Sj

Tog RA 5511 mellem Struer og Thisted, planlagt ankomst til Thisted kl. 08:19, er i øjeblikket

Tog RA 5510 mellem Thisted og Struer, planlagt ankomst til Struer kl. 09:50, er i øjeblikket

Tog RA 735 mellem Varde og Nr. Nebel, afgang kl. 13:50, er aflyst

Tog RA 736 mellem Nr. Nebel og Varde, afgang kl. 14:41, er aflyst

Tog RA 5627 mellem Aarhus H og Herning, planlagt ankomst til Herning kl. 13:49

Tog 5244 mellem Struer og Skjern, planlagt ankomst til Skjern kl. 15:29, er i øjeblikket

Tog RA 5646 mellem Herning og Aarhus H, afgang kl. 17:10, er aflyst

Tog RA 5567 mellem Struer og Thisted, planlagt ankomst til Thisted kl. 22:19, er i øjeblikket

Tog RA 5289 mellem Skjern og Struer, afgang kl. 23:34, er aflyst

Tog RA 5561 mellem Struer og Thisted, planlagt ankomst til Thisted kl. 20:19, er i øjeblikket

Hele landet

Tog RA 5211 mellem Skjern og Struer, planlagt ankomst til Struer kl. 08:43, er i øjeblikket

Tog RA 635 mellem Varde og Nr. Nebel, planlagt ankomst til Nr. Nebel kl. 14:34, er i øjeblikket

Tog 5068 mellem Ribe og Esbjerg, planlagt ankomst til Esbjerg kl. 18:04, er i øjeblikket

Tog RA 5073 mellem Esbjerg og Ribe, afgang kl. 18:53, er aflyst

Rettelse: Tog RA 5073 mellem Esbjerg og Ribe med afgang kl. 18:53 er aflyst

Tog RA 5076 mellem Ribe og Esbjerg, afgang kl. 19:30, er aflyst

Tog 652 mellem Nr. Nebel og Varde, afgang kl. 18:41, er aflyst

Opdatering: Tog 652 mellem Nr. Nebel og Varde er aflyst

Togbusser mellem Langå, Hobro og Aalborg i påsken

Ændring i køreplanerne

## **TRÆKKRAFT**

- 12 **GODSVOGNE**  
Hims på Thybanevej  
International litrering af godsvogne

## **PERSONVOGNE**

### **TOGSÆT**

### **S-TOG**

### **METRO**

### **FÆRGER**

### **VETERANMATERIEL OSV.**

### **SPECIALKØRETØJER**

### **SKROTBUNKEN**

- 14 **FASTE ANLÆG**  
En vinter lang  
Farvel til Lyntog på Thybanen  
Oversigt over strækninger med ATC, ATC-togstop og ATC-retning  
TIB 34, Hvidbjerg-Thisted. Ibrugtagning af ERTMS/ETCS. Afledte ændringer i SR  
Strækning 34, Hvidbjerg. Kørsel over systemgrænsen  
En lille tur langs Sydbanen til Gz  
La 34. Str-Ti  
Oversigt over overkørsler Str-Hw  
Sidste dag med radiodirigeret trafikafvikling Str-Hw  
Ovk 05 km 14,197 ugyldiggjort, Gl. Landevej  
Ovk 10 km 15,816 ugyldiggjort, Gl. Landevej  
Kryds ikke sporet  
Ovk 11 km 16,115 virksom, Polarisvej  
Ovk 12 km 16,291 nedlagt, Jupitervej  
Ovk 14 km 16,821 ugyldiggjort, Orionsgade  
Ovk 02 km 12,623 virksom, Sortevej  
Ovk 22 km 6,803 virksom, Østerbrogade  
Ovk 17 km 5,939 ugyldiggjort, Vesterkærvej  
Radiodirigeret trafikafvikling Str-Hw ophører  
TIB 34, Struer-Thisted. Ibrugtagning af ERTMS/ETCS. Afledte ændringer i SR

## **UDLAND**

- 26 **DIVERSE**  
Passagertal på Tunøfærgen begrænses  
Elektrificering af tog vil påvirke biltrafikken i Aarhus
- 28 **BILAG**  
Fortegnelse over forkortelser, Overkørsler, Færdselstavler  
Vehicle Keeper Marking Register – VKM, Togekspeditionssteder  
Stednavneforkortelser i Jylland, omkring Struer, på Fyn  
Stednavneforkortelser på Sjælland, Lolland-Falster, omkring København, omkring Næstved

## Jernbanenyheder

Overrubrikker sat med Arial 12 pkt.

Underrubrikker sat med Arial 10 pkt.

Brødtekst sat med Arial 10 pkt.

Figurtekster sat med Arial 9 pkt.

Fodnoter sat med Arial 9 pkt.

Tekstbehandling Corel® WordPerfect® 8 konverteret til Adobe® Acrobat® Reader® DC

Må citeres med tydelig kildeangivelse

## Søgemuligheder i Adobe Acrobat Reader DC

For let at kunne finde og læse en tekst **brug** søgemaskinen  eller **Søg efter** ved at taste Ctrl+F.

I feltet **Find** indtastes de(t) ønskede ord, der søges efter. Klik på **Næste** for til at blive ledt dertil.

Ikke altid kan søgefunktionen finde overskriften, idet den kan være ændret lidt.

Der kan også vælges avanceret søgning Shift+Ctrl+F **Søg**, hvor søgekriterierne kan justeres.

Åbn et pdf-dokument for at få en visning af lige sider til venstre og ulige til højre:

Vis, Vis/skjul M, Navigationsruder M, fjern f foran  Bogmærker, F4 eller klik på N i det grå, venstre panel.

Vis, Vis/skjul M, fjern f foran Fanen Værktøjslinjer Shift+F4 eller klik på M i det grå, højre panel.

Vis, Sidevisning M, sæt f ved Vis forside i tosidevisning. I Værktøjslinjer F8 klik på . Blad til side 2-3.

Kontroller opdatering med **Hjælp, Søg efter opdateringer ...** eller lad det ske automatisk under **Rediger indstillinger ..., Indstillinger, Opdateringsprogram** eller med genvejstasterne Ctrl+K.

### MZ 1449 ved Trillinggård

Den **24. marts** havde jungletrommerne meldt, at det var den nyrenoverede MZ 1449, der fremførte godstoget fra **Fa** til **Hr/Røn**. Jeg kørte derfor ud til stedet, hvor banen kommer op fra **Grejsdalen**, nemlig lige før **Jl** (Jelling) ved **Trillinggård**. Toget var usædvanligt tidligt på den i dag, og allerede kl. 15:28 dukkede den flotte MZ 1449 op med et pænt stort tog: 6 vogne til **Røn** og 9 lukkede vogne med destination **Hr**. Et flot syn med tilsat lækker lyd!

(Jen via BL)

Ma 30/3 2020

### Tog IC 90620 (Str-Ar) langs Venø Bugt

Vejret denne morgen er slået om i forhold til de ni tidligere morgener, for selv om det er skyfrit over **Venø Bugt**, gemmer denne stjerne ☁ sig bag mange skyer over **Salling**, så det tiende billede i træk med ☹ på tog 90620 kan **ikke** lade sig gøre. Derfor må det nøjes med at se DSB MFA 5040+40 suse under vej **513 Vinderupvej Str** Vp kl. 7.22½ (±0).

### Tog IC 90627 (Ar-Str) ved nedlagte ovk 135

Over middag er der få hastigt drivende kumulusskyer, så de to IC-tog med omkring 32 minutter imellem kan højst sandsynligt solskinsfotoграфeres.

Ved den nedlagte ovk 135 Vp Str er der stadig solskin lidt forfra på MF-toget, men desværre er der skygge på de to ☹ Faste hastighedsnedsættelser ☹ for de vejfarende på vej **513 Vinderupvej** under jernbanebroen i **Snøder**. I **fredags, fredag 27. marts 2020**, var der solskin på skiltene grundet vintertid med en solskinsindfaldsvinkel 15V vestligere. Et billede med solskin på begge skilte til venstre for MF-toget må laves en **lørdag** eller **søndag**, hvor MF-toget kører to og tre timer senere. I dag bliver det kun til ét ☹ i skygge.

2003

Til venstre står 1. afstandsmærkes grå bagside til AM **Liv** (Livbjerg), og det går an med det venstre vejskilt ☹ C 55 »Lokal hastighedsnedsættelse« klokken 12.52, da DSB MFA 5011+11 passerer den nedlagte ovk 135 (må det være). Se

1935

lavkantkortet, der må være fra året **1935**, hvor jernbanebroen over vej **513 Vinderupvej** blev bygget.



ovk 137    ovk 136    ovg    ovk 135    ovk 134    ovk 133    ovk 132    ovk 131  
 Liv    Tellingvej Nørrehede    Snøder    Bækhave Fredenslund    Han  
 vhs 44    vhs 43a

Kilde: Historisk Atlas.dk, <https://historiskatlas.dk/>, Lavkantkort 1901-1945.

På »Danmarks set fra luften«, <http://www5.kb.dk/danmarksetfraluften/>, kan der ses et tilsvarende kort med teksten »Lave målebordsblade 1928-1940.«

### Tog IC 90652 (Str-Ar) langs Venø Bugt

Træet lige oven for **Volstrupvej** blev brugt til morgentog IC 620 (Str-Ar) **lørdag 28. marts 2020** og **søndag 29. marts 2020** 23 timer senere, hvor solskinnet kom fra sydsiden hhv. nordsiden af sporet grundet skiftet til sommertid. Nu kl. 13.25 er der lige akkurat solskin forfra – røbet af broens lodrette skygger ned på **Volstrupvej** – på DSB MFB 5211+11 mellem **Str** og **Vp** fotograferet fra samme træ. ☹ farve og forskellige vinkler giver tre vidt forskellige farvebilleder.

1935

(BL)

**Tog IC 90620 (Str-Ar) langs Venø Bugt**

Denne morgen skulle denne stjerne ☹️ ikke komme frem, men kl. 6.57 er der solopgang i en **brandgul** horisont med **Salling**. Der vælges en bakke lige Ø for **Volstrupvej Str Vp**, der også blev brugt **onsdag 25. marts 2020** til dette tog, men da kom solskinet lige forfra grundet vintertiden 23 timere end nu.

Rettidigt kl. 7.22 passeres **B & O Fabrik 5**, og et par minutter senere når toget frem til **Hummelrose Å** og herregården **Volstrup**. Der læses DSB **MFA 5025+25**.

Der er ebbe, og vandspejlet på **Venø Bugt** virker til at være et par meter under græsset ovenfor, hvor bølger tidligere har sat bølgemærker i græsset.

(BL)

Fr 3/4 2020

**Tog IC 90620 (Str-Ar) langs Venø Bugt**

Denne morgen er der en kuling fra NV, men over **Salling** er fronten ikke nået, så det **lysorange** himmel kunne blive en kulørt baggrund med MF-toget kørende mod **Vp**.

Som billedsidedekoration i hver side af billedet vælges to 60 kV-træmaster, der krydser vej **513 Vinderupvej** lige V for herregården **Volstrup**. Fronten kommer, da ovk 141 med **Sofienlundvej** sikres. Det er næsten umuligt at dreje ansigt mod toget og kuling, for store hagl tæsker ned. Der er kun muligt at fotografere i den retning, haglende falder! Det bliver dog et godt dårligt-vejr-stemmingsbillede med en **himmel** og alt det mørke tonet ned til grå patina. DSB **MFA 5023+23** Str Vp er kl. 7.25 lige mellem de højspændingsmaster, og på **Vinderupvej** ses i hagldisen et par tågede billygter **oo**.

Da cykelturen tilbage til **Str** begynder, aftager haglbombardementer. I **Str** er der pænt bagsidevejr.

– *Sådan kan det gå!*

(BL)

Lø 4/4 2020

**Tog IC 628 (Str-Ar) undervejs til Vp**

Kl. 7.25 falder sollysets vinkel på øst- og nordsiden af **Langåbanen** mellem **Str** og AM **Liv** (Livbjerg) og fra **Liv** til **Røb** på sydøstsiden af banen. Nogle morgener vil det hvide MF-togsæt være **gult** i modlys, hvis skyerne dækker himlen og lyset fra ☹️ kommer ude i horisonten. Denne morgen ventes der med ryggen til vhs 44, hvor skinnerne forbi Fast hastighedsnedsættelse **75** i km 94,5 og jernbaneviadukten over vej **513 Vinderupvej** er **gule**. I det fjerne kan I-signalet til **Vp** ses; det står i km 89,2, altså 5,3 km borte!

DSB **MFA 5062+62** med tog 628 passerer **Str Vp** kl. 7.25½ (±0) på de **gule** skinner i retning mod den **gule** himmel mod ØNØ. Alle andre farver – bortset fra **5262** – er **sorte!**

– *Skøn morgenstemning!*

(BL)

Sø 5/4 2020

**Tog IC 628 (Str-Ar) undervejs til Vp**

2003

Denne morgen er der et skydække, hvor der dog mod Ø er lysegule skypartier, idet ☹️ kaster lys ovenfra. Derfor vælges der et sted, der kan fotografere i to retninger. Stedet er vej **513 Vinderupvej**, der er ført under jernbaneviadukten –

1935

bygget ad to gange. Ved at stå på marken ved vejens højresving ned under broen kan toget fotografere skråt til højre ved 1. afstandsmærke til AM **Liv** (Livbjerg). Skråt til venstre vil MF-toget været passeret jernbaneviadukten, og ☹️ vil delvist være dækket af et træ.

En sådan **søndag** morgen er der heldigvis ikke megen vejtrafik, hvilket ville kunne ødelægge begge billedseancer. Der er så stille, at da MF-togsættet kører over A12-isoleringen mellem de to modsat rettede AM-signaler i **Liv** 1½ km borte, kan hjulenes klikken høres her!

Kl. 7.25½ passerer DSB **MFA 5024+24** med IC 628 rastepladsen, hvor der er sat et **X** over skiltet med Losseplads, og et ½ minut senere er viadukt fra **1935/2003** i **Snødder** passeret. At det tager så lang tid skyldes Fast hastighedsnedsættelse **75** i km 94,5-94,0.

Det blev en vellykket fotoudflugt med tre billeder af samme tog – et billede på hver side af

(BL)

**DEN DAGLIGE DRIFT (ØST)**

**PRIVATBANERNE OG ANDRE OPERATØRER**

Flere kunder har henvendt sig vedrørende efterspørgsel af morgenafgange i vores køreplaner, der blev ændret på baggrund af coronavirus. Vi har derfor indsat morgenafgange til og fra Aarhus. Find tider på rejseplanen.dk

Kilde: Arriva Tog, sms, **mandag 23. marts 2020** 21:31:38

Ti 24/3 2020 – Sø 29/3 2020

---

**Information om Ekstra afgange – uge 13 køreplanen****Aarhus-Silkeborg-Herning:**

Fra Aarhus afg kl. 04:36 – Herning ank. kl. 06.02

Fra Aarhus afg. kl. 06:31 – Herning ank. kl. 07.49

Fra Herning afg. kl. 05.00 – Aarhus ank. kl. 06.24

Fra Herning afg. kl. 06.07 – Aarhus ank. kl. 07.36

**Aarhus-Langå-Viborg-Struer:**

Fra Aarhus afg. kl. 04.56 – Struer ank. kl. 07.07

Fra Struer afg. kl. 05.20 – Aarhus ank. kl. 07.19

Evt. ændringer til uge 14 køreplanen kommer senere.

Kilde: Arriva Tog A/S

(BL)

On 25/3 2020 – fr 27/3 2020

---

**Driftsforstyrrelser (eksterne forhold) Tdr-Tdgr**

**Operatør:** Arriva

**Årsag:** Driftsforstyrrelser (eksterne forhold)

**Aflyses:**

RA 5725 (Tdr-Tdgr), RA 5730 (Tdgr-Tdr), RA 5731 (Tdr-Tdgr), RA 5732 (Tdgr-Tdr)

25.03.2020-27.03.2020 Ma-Fr

Kilde: Toganmeldelse nr. 7650, **mandag 23. marts 2020**

(BL)

Ma 30/3 2020 – fr 3/4 2020

---

**Driftsforstyrrelser (eksterne forhold) Str-Ti**

**Operatør:** Arriva

**Årsag:** Driftsforstyrrelser (eksterne forhold)

**Aflyses:**

RA 5502 RA 5572 RA 95508 RA 95529 RA 95536 RA 95547 RA 95554 RA 95573

RA 5520 RA 95501 RA 95509 RA 95530 RA 95541 RA 95548 RA 95559 RA 95574

RA 5528 RA 95504 RA 95513 RA 95535 RA 95542 RA 95553 RA 95571

RA 5560 RA 95505 RA 95523

30.03.2020-03.04.2020 Ma-Fr.

RA 95501, RA 95504, RA 95505, RA 95508, RA 95509, RA 95513, RA 95523, RA 95529, RA 95530, RA 95535, RA 95536, RA 95541, RA 95542, RA 95547, RA 95548, RA 95553, RA 95554, RA 95559, RA 95571, RA 95573, RA 95574 kører efter TA 2552, hvor tog har forskellige løbsdage i perioden 21.03.2020-06.04.2020.

**Tillyses:**

Tognumrene erstattes med 955XX-tognumre, hvis 955XX-toget er tillyst.

Kilde: Toganmeldelse nr. 7443, **torsdag 26. marts 2020**

(BL)

Ma 30/3 2020 – on 8/4 2020

---

**Omlagte DSB-tog på Langåbanen**

**Operatør:** DSB

**Årsag:** Driftsforstyrrelser (eksterne forhold)

**Aflyses:**

IC 626 (Str-Ar) 30.03.2020-08.04.2020 Ma-Fr  
 L 627 (Ar-Str) 30.03.2020-08.04.2020 Ma-Fr  
 IC 652 (Str-Ar) 30.03.2020-08.04.2020 Ma-Fr  
 L 661 (Ar-Str) 30.03.2020-08.04.2020 Ma-Fr

**Tillyses:**

Tog: IC 90620 (Str-Ar), 30.03.2020-08.04.2020 Ma-Fr, 2MF-FO, 180 km/t.

Str 7.20, tider Vp-Ar som IC 628), Ar 9.22, dog Sm 57½-58 & Bj 8.28-28½.

Tog IC 90627 (Ar-Str), 30.03.2020-08.04.2020 Ma-Fr, 2 MF-F0, 180 km/t.

Ar 10.53, tider Br-Rn som L 627, Vg 12.00-10, Sm 20½-21, Hø 26½-27, Sk 31½-34, Vp 46½-47, Str 12.57.

Tog IC 90652 (Str-Ar), 30.03.2020-08.04.2020 Ma-Fr, 2MF-FO, 180 km/t.

Str 13.20, Vp 29½-30, Røb (37½)-40, Sk 45-46, Hø 51-51½, Sm 57½-58, Vg 14.09-12, Rk 20½-21, Bj 28-28½, Up 35-37½, Lg 44-49, Ha 57½-58, Hn 15.04½-05, Ar 15.20.

Tog IC 90661 (Ar-Str), 30.03.2020-08.04.2020 Ma-Fr, 2MF-FO, 180 km/t.

Ar 18.56, Hn 19.10½-11, Ha 17½-18, Lg 26½-31½, tider Up-Str som L 659, Str 20.57.

Kilde: Toganmeldelse nr. 7686, **torsdag 26. marts 2020**

(OD via BL)

Ma 30/3 2020 – on 8/4 2020

**Driftsforstyrrelser (eksterne forhold) Es-Tdr/Tdgr**

**Operatør:** Arriva

**Årsag:** Driftsforstyrrelser (eksterne forhold)

**Aflyses:**

RA 5005	RA 5024	RA 5044	RA 5059	RA 5077	RA 5094	RA 5740	RA 5755
RA 5006	RA 5025	RA 5045	RA 5061	RA 5079	RA 5725	RA 5741	RA 5756
RA 5007	RA 5028	RA 5047	RA 5062	RA 5080	RA 5730	RA 5742	RA 5757
RA 5010	RA 5029	RA 5049	RA 5064	RA 5081	RA 5731	RA 5743	AM 7320
RA 5011	RA 5032	RA 5050	RA 5066	RA 5082	RA 5732	RA 5746	AM 7322
RA 5012	RA 5033	RA 5052	RA 5067	RA 5086	RA 5733	RA 5748	AM 7325
RA 5016	RA 5036	RA 5053	RA 5069	RA 5087	RA 5734	RA 5749	RA 95002
RA 5019	RA 5037	RA 5054	RA 5072	RA 5090	RA 5735	RA 5750	RA 95009
RA 5020	RA 5040	RA 5057	RA 5074	RA 5093	RA 5738	RA 5751	RA 95017
RA 5021	RA 5041	RA 5058	RA 5075	RA 5094	RA 5739	RA 5754	

30.03.2020-08.04.2020 Ma-Fr.

RA 57XX-tog er kun aflyst Tdr-Tdgr/Tdgr-Tdr.

AM 7360, AM 7361 Esbjerg – Varde 03.04.2020

RA 95002, RA 95009, RA 95017 kører efter TA 1834.

**Tillyses:**

Tognumrene erstattes med 950XX/957XX/973XX-tognumre, hvis 950XX/957XX/973XX-toget er tillyst.

Kilde: Toganmeldelse nr. 7631, **torsdag 26. marts 2020**

**Driftsforstyrrelser (eksterne forhold) Es-Sj**

**Operatør:** Arriva

**Årsag:** Driftsforstyrrelser (eksterne forhold)

**Aflyses:**

RA 5105	RA 5115	RA 5122	RA 5130	RA 5138	RA 5144	RA 5153	RA 5161
RA 5108	RA 5117	RA 5125	RA 5131	RA 5139	RA 5146	RA 5154	RA 5162
RA 5111	RA 5118	RA 5126	RA 5132	RA 5141	RA 5149	RA 5155	RA 5163
RA 5112	RA 5119	RA 5127	RA 5134	RA 5142	RA 5150	RA 5156	RA 5165
RA 5114	RA 5120	RA 5129	RA 5137	RA 5143	RA 5151	RA 5158	RA 5166

RA 5167	RA 5173	RA 5179	RA 5185	RA 5191	RA 95102	RA 95104	AM 97399
RA 5168	RA 5175	RA 5182	RA 5188	RA 5194	RA 95103	RA 95107	
RA 5170	RA 5176						

30.03.2020-08.04.2020 Ma-Fr.

RA 95102, RA 95103, RA 95104, RA 951047, AM 97399 kører efter TA 1834.

#### Tillyses:

Tognumrene erstattes med 951XX-tognumre, hvis 951XX-toget er tillyst.

Kilde: Toganmeldelse nr. 7499, **torsdag 26. marts 2020**

#### Driftsforstyrrelser (eksterne forhold) Sj-Str

Operatør: Arriva

Årsag: Driftsforstyrrelser (eksterne forhold)

#### Aflyses:

RA 5201	RA 5212	RA 5218	RA 5230	RA 5242	RA 5254	RA 5268	RA 5282
RA 5202	RA 5213	RA 5223	RA 5235	RA 5247	RA 5259	RA 5273	RA 5290
RA 5204	RA 5215	RA 5224	RA 5236	RA 5248	RA 5260	RA 5276	RA 5291
RA 5207	RA 5217	RA 5229	RA 5241	RA 5253	RA 5265	RA 5281	
RA 5208							

30.03.2020-08.04.2020 Ma-Fr.

#### Tillyses:

Tognumrene erstattes med 952XX-tognumre, hvis 952XX-toget er tillyst.

Kilde: Toganmeldelse nr. 7496, **torsdag 26. marts 2020**

#### Driftsforstyrrelser (eksterne forhold) Ar-Str

Operatør: Arriva

Årsag: Driftsforstyrrelser (eksterne forhold)

#### Aflyses:

RA 5400	RA 5413	RA 5425	RA 5437	RA 5448	RA 5465	RA 5477	RA 5492
RA 5404	RA 5416	RA 5426	RA 5438	RA 5451	RA 5466	RA 5480	RA 5493
RA 5405	RA 5417	RA 5429	RA 5441	RA 5452	RA 5469	RA 5481	AM 7300
RA 5406	RA 5418	RA 5430	RA 5442	RA 5453	RA 5471	RA 5484	AM 7315
RA 5407	RA 5419	RA 5431	RA 5444	RA 5454	RA 5472	RA 5485	RA 95497
RA 5410	RA 5420	RA 5432	RA 5445	RA 5457	RA 5475	RA 5488	AM 97395
RA 5411	RA 5423	RA 5435	RA 5447	RA 5464	RA 5476	RA 5489	
RA 5412	RA 5424	RA 5436					

30.03.2020-08.04.2020 Ma-Fr.

RA 95497, AM 97395 kører efter TA 147.

#### Tillyses:

Tognumrene erstattes med 954XX-tognumre, hvis 954XX-toget er tillyst. AM-tog med 97XX.

Kilde: Toganmeldelse nr. 7661, **torsdag 26. marts 2020**

(BL)

Ma 30/3 2020 – to 9/4 2020

---

#### Driftsforstyrrelser (eksterne forhold) Ar-Sj

Operatør: Arriva

Årsag: Driftsforstyrrelser (eksterne forhold)

#### Aflyses:

RA 5300	RA 5302	RX 5304	RX 5307	RA 5309	RA 5311	RA 5314	RA 5317
RA 5301	RA 5303	RA 5305	RA 5308	RX 5310	RX 5313	RA 5316	RX 5318



RX 5319	RX 5330	RX 5339	RA 5350	RX 5358	RA 5380	RA 5393	RX 5370
RA 5320	RX 5331	RX 5340	RX 5351	RX 5367	RA 5382	RA 5393	RX 5373
RA 5321	RA 5332	RX 5343	RA 5352	RA 5368	RA 5386	RA 5394	RA 5374
RX 5322	RX 5333	RA 5344	RX 5355	RA 5376	RA 5387	RA 5398	RA 5375
RX 5325	RX 5336	RA 5345	RA 5356	RX 5378	RA 5390	RA 5398	AM 7301
RA 5326	RX 5337	RX 5346	RA 5357	RX 5379	RA 5391	RA 5369	
RX 5327	RA 5338	RX 5349					

30.03.2020-08.04.2020 Ma-Fr.

Tog RA 5393 30.03.2020-09.04.2020 Ma-Fr.

### Tillyses:

Tognumrene erstattes med 953XX-tognumre, hvis 953XX-toget er tillyst. AM-tog med 973XX.

Kilde: Toganmeldelse nr. 7731, **torsdag 26. marts 2020**  
(BL)

Ti 31/3 2020

Tog RA 5511 mellem Struer og Thisted, planlagt ankomst til Thisted kl. 08:19, er i øjeblikket ca. 15 minutter forsinket. Forsinkelsen skyldes tekniske problemer. Vi beklager de gener, dette kan medføre. Mvh Arriva Tog. Læs om rejsetidsgaranti her:  
<https://arriva.dk/kundeservice/rejsetidsgaranti>



Kilde: Arriva Tog, sms, **tirsdag 31. marts 2020** 07:58:39

Tog RA 5510 mellem Thisted og Struer, planlagt ankomst til Struer kl. 09:50, er i øjeblikket ca. 10 minutter forsinket. Forsinkelsen skyldes tekniske pro. Vi beklager de gener, dette kan medføre. Mvh Arriva Tog. Læs om rejsetidsgaranti her:  
<https://arriva.dk/kundeservice/rejsetidsgaranti>



Kilde: Arriva Tog, sms, **tirsdag 31. marts 2020** 08:01:57

Tog RA 735 mellem Varde og Nr. Nebel, afgang kl. 13:50, er aflyst. Der indsættes bus, som køres af De Blå Busser . Bussen kører fra Varde kl. 14:25. Aflysningen skyldes materielle forhold. Vi beklager de gener, dette kan medføre. Mvh Arriva Tog. Læs om rejsetidsgaranti på [www.arriva.dk](http://www.arriva.dk).



Kilde: Arriva Tog, sms, **tirsdag 31. marts 2020** 14:09:56

Tog RA 736 mellem Nr. Nebel og Varde, afgang kl. 14:41, er aflyst. Der indsættes bus, som køres af Folmann's Busser. Aflysningen skyldes materielle forhold. Vær opmærksom på, at bussen kan være forsinket i forhold til den normale køreplan. Vi beklager de gener, dette kan medføre. Mvh. Arriva Tog. Læs om rejsetidsgaranti på [www.arriva.dk](http://www.arriva.dk).



Kilde: Arriva Tog, sms, **tirsdag 31. marts 2020** 14:12:52  
(BL)

On 1/4 2020

Tog RA 5627 mellem Aarhus H og Herning, planlagt ankomst til Herning kl. 13:49, er i øjeblikket ca. 15 minutter forsinket. Forsinkelsen skyldes materielle forhold. Vi beklager de gener, dette kan medføre. Mvh Arriva Tog. Læs om rejsetidsgaranti her: <https://arriva.dk/kundeservice/rejsetidsgaranti>

Kilde: Arriva Tog, sms, **onsdag 1. april 2020** 13:35:14

Tog 5244 mellem Struer og Skjern, planlagt ankomst til Skjern kl. 15:29, er i øjeblikket ca. 11 minutter forsinket. Forsinkelsen skyldes sporskifteproblemer. Vi beklager de gener, dette kan medføre. Mvh Arriva Tog. Læs om rejsetidsgaranti her:  
<https://arriva.dk/kundeservice/rejsetidsgaranti>

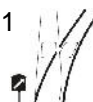

Kilde: Arriva Tog, sms, **onsdag 1. april 2020** 14:45:47

Tog RA 5646 mellem Herning og Aarhus H, afgang kl. 17:10, er aflyst. Vi henviser til næste afgang. Aflysningen skyldes personaleforhold. Vi beklager de gener, dette kan medføre. Mvh Arriva Tog. Læs om rejsetidsgaranti på [www.arriva.dk](http://www.arriva.dk).

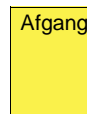

Kilde: Arriva Tog, sms, **onsdag 1. april 2020** 16:22:08

Tog RA 5567 mellem Struer og Thisted, planlagt ankomst til Thisted kl. 22:19, er i øjeblikket ca. 15 minutter forsinket. Forsinkelsen skyldes signalproblemer. Vi beklager de gener, dette kan medføre. Mvh Arriva Tog. Læs om rejsetidsgaranti her:

<https://arriva.dk/kundeservice/rejsetidsgaranti>

Kilde: Arriva Tog, sms, **onsdag 1. april 2020** 21:57:10



Tog RA 5289 mellem Skjern og Struer, afgang kl. 23:34, er aflyst. Der indsættes bus, som køres af Follmann Busser. Aflysningen skyldes sporskifteproblemer.



Vær opmærksom på, at bussen kan være forsinket i forhold til den normale køreplan. Vi beklager de gener, dette kan medføre. Mvh. Arriva Tog. Læs om rejsetidsgaranti på [www.arriva.dk](http://www.arriva.dk).

Kilde: Arriva Tog, sms, **onsdag 1. april 2020** 23:03:48  
(BL)

To 2/4 2020

Tog RA 5561 mellem Struer og Thisted, planlagt ankomst til Thisted kl. 20:19, er i øjeblikket ca. 12 minutter forsinket. Forsinkelsen skyldes signalproblemer. Vi beklager de gener, dette kan medføre. Mvh Arriva Tog. Læs om rejsetidsgaranti her: <https://arriva.dk/kundeservice/rejsetidsgaranti>



Kilde: Arriva Tog, sms, **torsdag 2. april 2020** 19:43:58  
(BL)

Fr 3/4 2020

Færre tog over hele landet fra mandag 23. marts [Læs her](#)

Forside > Trafikinformation > Dagens ændringer > Ændringer i trafikken >



## Hele landet

Fjern- og Regionaltogene kører efter en reduceret køreplan.

Det er en konsekvens af Corona-udbruddet; dels fordi der er langt færre passagerer i togene end normalt, dels fordi vi må gøre køreplanerne mere robuste overfor sygdommeldinger blandt personalet til togene.

Vi gør vores bedste for løbende at opdatere Rejseplanen.dk, så den er opdateret med de seneste ændringer, og du kan tjekke din rejse.

Vi kører efter denne plan foreløbig frem til mandag den 13. april

### FJERNTOG – PÅ TVÆRS AF LANDET

#### InterCity mellem Cph Lufthavn/Østerport og Aalborg/Esbjerg

Alle InterCitytogene kører som normalt.

Bemærk dog, at fra d. 5. april om aftenen til og med d. 13. april kører vi med Togbusser mellem Aalborg og Langå pga. planlagt sporarbejde. Læs mere her om sporarbejdet og hvordan det påvirker din rejse:

[Sporarbejde mellem Langå, Hobro og Aalborg](#)

#### PendlerLyntog mellem Aarhus/Odense og København H/Cph Lufthavn

PendlerLyntogene er aflyst i begge retninger.

#### InterCityLyn mellem Aarhus/Odense og København H/Cph Lufthavn

Disse InterCityLyn er aflyst i begge retninger.

#### InterCityLyn mellem Sønderborg-Fredericia, Fredericia-Herning/Struer og mellem Struer/Viborg og Aarhus

Disse InterCityLyn kører som normalt.

### Bemærk

Skal du til/fra **Københavns Lufthavn**, kan du benytte InterCitytog, som standser ekstraordinært på Tårnby og Ørestad St. Og du kan benytte regionaltogene, der kører én gang i timen mellem København H og Malmø C.

Du kan desuden benytte Metroen samt Movias bybusser til og fra Cph Lufthavn.

## REGIONALTOG

...

Kilde: **fredag 3. april 2020** kl. 5:00, kopieret kl. 8:30.

<https://www.dsb.dk/trafikinformation/andringer-i-trafik-og-drift/andringer-i-trafik-og-drift/fr---sadan-korer-vi>  
(BL)

Lø 4/4 2020

Tog RA 5211 mellem Skjern og Struer, planlagt ankomst til Struer kl. 08:43, er i øjeblikket ca. 20 minutter forsinket. Forsinkelsen skyldes personaleforhold. Vi beklager de gener, dette kan medføre. Mvh Arriva Tog. Læs om rejsetidsgaranti her: <https://arriva.dk/kundeservice/rejsetidsgaranti>



Kilde: Arriva Tog, sms, **lørdag 4. april 2020** 08:16:18

Tog RA 635 mellem Varde og Nr. Nebel, planlagt ankomst til Nr. Nebel kl. 14:34, er i øjeblikket ca. 10 minutter forsinket. Forsinkelsen skyldes signalproblemer. Vi beklager de gener, dette kan medføre. Mvh Arriva Tog. Læs om rejsetidsgaranti her: <https://arriva.dk/kundeservice/rejsetidsgaranti>



Kilde: Arriva Tog, sms, **lørdag 4. april 2020** 14:16:21

Tog 5068 mellem Ribe og Esbjerg, planlagt ankomst til Esbjerg kl. 18:04, er i øjeblikket ca. 18 minutter forsinket. Forsinkelsen skyldes materielforhold. Vi beklager de gener, dette kan medføre. Mvh Arriva Tog. Læs om rejsetidsgaranti her: <https://arriva.dk/kundeservice/rejsetidsgaranti>

Kilde: Arriva Tog, sms, **lørdag 4. april 2020** 17:50:50

Tog RA 5073 mellem Esbjerg og Ribe, afgang kl. 18:53, er aflyst. Vi henviser til næste afgang. Aflysningen skyldes materielforhold. Vi beklager de gener, dette kan medføre. Mvh Arriva Tog. Læs om rejsetidsgaranti på [www.arriva.dk](http://www.arriva.dk).

Afgang

Kilde: Arriva Tog, sms, **lørdag 4. april 2020** 18:33:58

Rettelse: Tog RA 5073 mellem Esbjerg og Ribe med afgang kl. 18:53 er aflyst. Der indsættes bus fra Esbjerg kl. 19.10. Bussen køres af De Blå Busser. Vi beklager den tidligere udmelding. Mvh Arriva Tog



Kilde: Arriva Tog, sms, **lørdag 4. april 2020** 18:43:08

Tog RA 5076 mellem Ribe og Esbjerg, afgang kl. 19:30, er aflyst. Vi henviser til næste afgang. Aflysningen skyldes materielforhold. Vi beklager de gener, dette kan medføre. Mvh Arriva Tog. Læs om rejsetidsgaranti på [www.arriva.dk](http://www.arriva.dk).

Afgang

Kilde: Arriva Tog, sms, **lørdag 4. april 2020** 18:43:58

Tog 652 mellem Nr. Nebel og Varde, afgang kl. 18:41, er aflyst. Aflysningen skyldes materielforhold. Vi forsøger i øjeblikket at finde erstatningsbefordring og vender tilbage, så snart der er nyt. Vi beklager de gener, dette kan medføre. Mvh Arriva Tog. Læs om rejsetidsgaranti på [www.arriva.dk](http://www.arriva.dk).

Afgang

Kilde: Arriva Tog, sms, **lørdag 4. april 2020** 18:59:58

Opdatering: Tog 652 mellem Nr. Nebel og Varde er aflyst. Der indsættes bus fra Folmann Busser. Bussen kører fra Nr. Nebel kl. 19:40. Vi beklager de gener, dette kan medføre. Mvh Arriva Tog. Læs om rejsetidsgaranti på [www.arriva.dk](http://www.arriva.dk).



Kilde: Arriva Tog, sms, **lørdag 4. april 2020** 19:04:24  
(BL)

Sø 5/4 2020

[Forside](#) > [Trafikinformation](#) > [Dagens ændringer](#) > [Ændringer i trafikken](#) >

## Togbusser mellem Langå, Hobro og Aalborg i påsken



Langå-Hobro-Aalborg

I påsken fra søndag aften den 5. april til natten efter mandag den 13. april er alle DSB-tog mellem Langå og Aalborg erstattet af Togbusser. Det betyder, at du vil opleve længere rejsetid.

Ændringerne skyldes, at Banedanmark retter sporene ud og forbereder elektrificeringen, så det på sigt er muligt at køre op til 180 km/t. og med nye, mere miljøvenlige eltog.

### Her stopper Togbusserne:

...

### Her holder Togbusserne:

...

### Tjek Rejseplanen, før du rejser ↗

Kilde: **søndag 5. april 2020 – tirsdag 14. april 2020**, kopieret **fredag 3. april 2020**

<https://www.dsb.dk/trafikinformation/andring-i-trafik-og-drift/andring-i-trafik-og-drift/201085/>

(BL)

To 9/4 2020

Arrivas tog kører mandag-fredag efter ændrede køreplanstider. Fra den 9. april kører Arriva igen normalt efter de gældende køreplaner. Der er ikke krav om pladsbillet. [Læs mere her](#)

...

### Ændring i køreplanerne

Mandag den 23. marts justerer Arriva køreplanerne for togene. Fra mandag til fredag vil der være færre afgange. Om lørdagen kører de som normalt efter lørdagskøreplanen. Du kan holde dig orienteret om de aktuelle togafgange på [rejseplanen.dk](http://rejseplanen.dk), der altid er opdateret.

...  
(BL)

## TRÆKKRAFT

## GODSVOGNE

Fr 3/4 2020

### Hims på Thybanevej

N for den eneste ejendom på denne vej med det meget sigende navn findes vognkassen fra en Hims. I dag, denne **fredag**, er der kun totimes drift af sparehensyn på **Thybanen**, så der er tid til at lave et detektivarbejde for at finde vognnummeret.

Det bor islandske heste i vognen placeret i km 17,4 mellem **UI** og **Hw**. Straks arbejdet er begyndt med at tyde de delvist udviskede sidste to cifre og kontrolcifferet, kommer de fastboende og skal betragte detektiven. De er nysgerrige, meget kærlige, står side om side og nyder at blive aet.

Hims 211 4 000-599 er bygget i årene **1962-1967** ved Scandia. Det er en **brun**, lukket godsvogn med forskydelige sidevægge og en let vogn med en taravægt på 12,5 tons. Intet stelnummer kunne læses. Vognnummeret er synligt to steder på sydsiden, mens den meget åbne, nordre sidevæg dækker for de to sidste og vigtigste tal. Den kan ikke mere skubbes til højre, så de to tallene kan aflæses.

Kontrolcifferet er rimelig sikkert et 6-tal, ikke tallet 0. Ved nogle litra kan kontrolcifferet variere på samme vognside, da vognen i tidens løb har skiftet (under)litra. Arbejdet kommer frem til DSB 211 4 111-6 Hims; det må regnes efter i skemaet med den internationale litrering af godsvogne.

(BL)

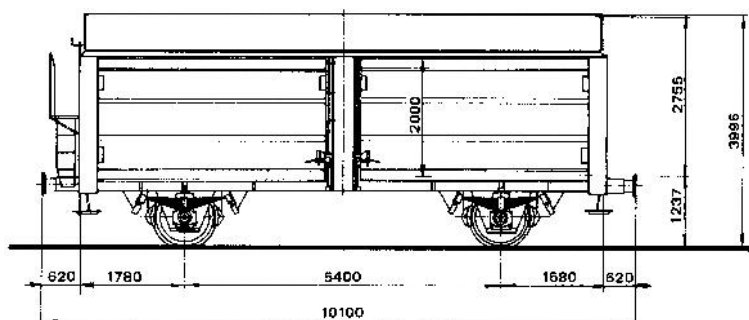

**EDB kontrolciffer**

Kontrolcifferet udregnes på grundlag af alle 11 cifre i vognens nummer efter forskellige matematiske formler som anført i UIC fiche 913 og 438-2.

Det er imidlertid nemmere at anvende nedenstående tabel for at finde kontrolcifferet til et givet vognnummer.

Som eksempel (indtegnet i tabellen med tynde streger) er valgt Hbis 01-86-225 0 000, hvis kontrolciffer findes på følgende måde:

Først findes i øverste venstre skema vognens udvekslingsregime (her 01). Herfra følges linien vandret mod højre – over '86' – til første ciffer i vognnummeret (her 2). Herfra lodret ned til vognnummerets næste ciffer (også 2) i skemaet nedenunder. Dernæst vandret til venstre til næste ciffer (i eksemplet 5), lodret ned og således videre indtil sidste ciffer (her 0) findes idet sidste skema. Lodret under dette ciffer findes så kontrolcifferet, som i eksemplet altså skal være et 9-tal.

Kilde:

**DSB Skematisk til fortegnelsen over DRIFTSMATERIEL 2** GODSVOGNE, CONTAINERE, TJENESTEVOGNE, private vogne. **DRM 2 0.01**, udgave 1993.

**International litrering af godsvogne, Side 1.150**, 1. udgave 1986. **EDB kontrolciffer**

23	31		80	+	86	+	7	3	8	4	9	0	5	1	6	2
		40	81	+	86	+	2	7	3	8	4	9	0	5	1	6
25	33	41	82	+	86	+	6	2	7	3	8	4	9	0	5	1
		42	83	+	86	+	1	6	2	7	3	8	4	9	0	5
01	50	43	84	+	86	+	5	1	6	2	7	3	8	4	9	0
	51	44		+	86	+	0	5	1	6	2	7	3	8	4	9
11	60	45		+	86	+	9	0	5	1	6	2	7	3	8	4
	61			+	86	+	4	9	0	5	1	6	2	7	3	8
21	71			+	86	+	8	4	9	0	5	1	6	2	7	3
				+	86	+	3	8	4	9	0	5	1	6	2	7

							+	+	+	+	+	+	+	+	+	+				
0	5	1	6	2	7	3	8	4	9	+	0	9	8	7	6	5	4	3	2	1
9	0	5	1	6	2	7	3	8	4	+	1	0	9	8	7	6	5	4	3	2
4	9	0	5	1	6	2	7	3	8	+	2	1	0	9	8	7	6	5	4	3
8	4	9	0	5	1	6	2	7	3	+	3	2	1	0	9	8	7	6	5	4
3	8	4	9	0	5	1	6	2	7	+	4	3	2	1	0	9	8	7	6	5
7	3	8	4	9	0	5	1	6	2	+	5	4	3	2	1	0	9	8	7	6
2	7	3	8	4	9	0	5	1	6	+	6	5	4	3	2	1	0	9	8	7
6	2	7	3	8	4	9	0	5	1	+	7	6	5	4	3	2	1	0	9	8
1	6	2	7	3	8	4	9	0	5	+	8	7	6	5	4	3	2	1	0	9
5	1	6	2	7	3	8	4	9	0	+	9	8	7	6	5	4	3	2	1	0

							+	+	+	+	+	+	+	+	+	+				
0	9	8	7	6	5	4	3	2	1	+	0	5	1	6	2	7	3	8	4	9
1	0	9	8	7	6	5	4	3	2	+	9	0	5	1	6	2	7	3	8	4
2	1	0	9	8	7	6	5	4	3	+	4	9	0	5	1	6	2	7	3	8
3	2	1	0	9	8	7	6	5	4	+	8	4	9	0	5	1	6	2	7	3
4	3	2	1	0	9	8	7	6	5	+	3	8	4	9	0	5	1	6	2	7
5	4	3	2	1	0	9	8	7	6	+	7	3	8	4	9	0	5	1	6	2
6	5	4	3	2	1	0	9	8	7	+	2	7	3	8	4	9	0	5	1	6
7	6	5	4	3	2	1	0	9	8	+	6	2	7	3	8	4	9	0	5	1
8	7	6	5	4	3	2	1	0	9	+	1	6	2	7	3	8	4	9	0	5
9	8	7	6	5	4	3	2	1	0	+	5	1	6	2	7	3	8	4	9	0

							+	+	+	+	+	+	+	+	+	+				
0	5	1	6	2	7	3	8	4	9	+	0	9	8	7	6	5	4	3	2	1
9	0	5	1	6	2	7	3	8	4	+	1	0	9	8	7	6	5	4	3	2
4	9	0	5	1	6	2	7	3	8	+	2	1	0	9	8	7	6	5	4	3
8	4	9	0	5	1	6	2	7	3	+	3	2	1	0	9	8	7	6	5	4
3	8	4	9	0	5	1	6	2	7	+	4	3	2	1	0	9	8	7	6	5
7	3	8	4	9	0	5	1	6	2	+	5	4	3	2	1	0	9	8	7	6
2	7	3	8	4	9	0	5	1	6	+	6	5	4	3	2	1	0	9	8	7
6	2	7	3	8	4	9	0	5	1	+	7	6	5	4	3	2	1	0	9	8
1	6	2	7	3	8	4	9	0	5	+	8	7	6	5	4	3	2	1	0	9
5	1	6	2	7	3	8	4	9	0	+	9	8	7	6	5	4	3	2	1	0

01 RIV-EUROPA  
86 DSB  
211 4 111-0  
Hims

2-1-1-4-1-1-1 giver kontrolcifferet **0**, **forkert aflæst nummer!** De to sidste cifre har dog to forstyrrende og meget udvaskede tal: 3-6. Som tidligere skrevet kan vognnumre være ændrede ved et andet underlitra. Derfor slås der op i **Omlitrering af DSB godsvogne 1980**. Lukkede

godsvogne. på linket <http://www.godsvogne.dk/dok/omlit1980.htm>

•His	210 2 000-210 2 599	Hims	211 4 000-211 4 599
------	---------------------	------	---------------------

- Hvad med vognnummeret 210 2 111-6?
  - 2-1-0-2-1-1-1 giver kontrolcifferet **2**.
- Hvad med vognnummeret 210 2 113-6?
  - 2-1-0-2-1-1-3 giver kontrolcifferet **4**.

Når et nyt vognnummer males over det gamle, eller nye klistermærkater klæbes fast ovenover, kan det være svært efter tyve år under vind og vejr at gætte hvilke cifre, der er fra hver nummerering.

- Hvad med vognnummeret 211 4 113-6?
  - 2-1-1-4-1-1-3 giver kontrolcifferet **6**!

Hims-vognen i km 17,4 mellem **UI** og **Hw** er antagelig 211 4 113-6.

(BL)

01 RIV-EUROPA  
86 DSB  
211 4 113-6  
Hims

**PERSONVOGNE**  
**TOGSÆT**  
**S-TOG**  
**METRO**  
**FÆRGER**  
**VETERANMATERIEL OSV.**  
**SPECIALKØRETØJER**  
**SKROTBUNKEN**

**FASTE ANLÆG**

/11 1969 – lø 14/12 2019

For 50 år siden

## En vinter lang

*De, som ønskede sig en hvid jul for 50 år siden, fik deres ønske opfyldt. Så rigeligt endda. Vinteren 1969/70 var en af de længste og mest snerige i Danmark. Nogle steder var der sne fra november og indtil april. Enkelte steder var der sne helt ind i maj måned. Isvinter var det også. Der var udbredt frost fra først i december til april.*

...

Kilde: **Jernbanen Februar 1/2020**, side 40-47

### Fotosteder på Thybanen

I denne særdeles velskrevne artikel, skrevet *OEM*, er det tydeligt, at det er et menneske, der selv har oplevet denne vinter. Det er dejligt at se billeder fra de steder, artiklen omhandler. I billedteksten til enkelte billeder er der ikke angivet, hvor de er fotograferet, så det forsøges her. Der bruges nutid, da overkørslerne eksisterede dengang.

**Side 43**

**Billedtekst:** På **Side 42** står: Toget nåede kun til Lyngs. Her var der så meget sne, at toget kørte fast.

I billedteksten er kun om personalet beskrevet, **ikke** mellem hvilke togekspeditionssteder.

Toget nåede kun til Lyngs. Billedet viser, at toget ikke er kørt fast ved perron i **Ln**, men på fri bane.

– Hvor er det? Mellem **Hw** og **Ln** eller **Ln** og **Yd**?

- Det eneste pejlemærke er en gård i det fjerne og et læhegn til højre. Derfor kan fastkørslen være sket mellem **Hw** og **Ln**, hvor usikret ovk 58 km 25,846 ligger henne ved læhegnet med grantræer. Da billedet er 50 år gammelt må det nuværende læhegn med grantræer være en ny generation. Billedet taget med ryggen til timeglasset SR-signal 17.5 til **Ln** i retning mod **Hw**. Det passer med, at MX-toget kom fra **Str**.

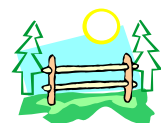

- Den anden mulighed er på faldet fra usikret ovk 65 i km 27,4, **Aavej**, ned til sikret ovk 68 i km 28,629 **Limfjordsvej**. Ovk 65 ligger 0,1 km bag læhegnet med grantræer. Da en snestorme ofte



eller oftest kommer fra NØ og Ø, passer det bedst med banens mere SØ-NV-linjeføring mellem ovk 55 og timeglasset 0,8 km før Ln.

Side 44

**Billedtekst:** *CF-kolonnen i arbejde mellem Hvidbjerg og Lyngs den 25. februar 1970.*

Det store billede på højkant er taget i kørselsretning **Hw-Ln** fra omkring usikret ovk 51 i km 24,667. Oppe i højrekurven ligger usikret ovk 53 km 25,140 og ovk 54 km 25,242, der er adgangsvejen til gården til venstre. Hvor banen forsvinder ud af billedet, ligger ovk 55 i km 25,461 **mellemvej**, der **primo 2020** har bomanlæg og ligger i ETCS-strækningen, der p.t. eksisterer fra **Hw** til **Ti**. Ovk 47, 48, 49, 51, 53, 54, 58 var nedlagt **april 2014**. Da ovk 53 og 54 blev nedlagt, etableredes der en grusvej til venstre for banen hen til ovk 55.

Side 46

**Billedtekst:** *I vinteren 1969/70 blev linjesyn de fleste stadig udført på skinnecykel. Reglen, om linjesyn skulle have sikkerhedsvest på, kom først året efter.*

Selv i **1980** og måske **1981** blev der foretaget linjeeftersyn med en **gul** skinnecykel. I **UI** eller **Hw** løftede en jba den **gule** skinnecykel op i pakrummet på MO'en i tog P 715 (Str-Ti) og løftede den af, hvorfra dagens linjesyn skulle begynde.

Billedet viser den nedrevne toiletbygning, der var ombygget til vente- og cykelskur i **Hw**. De to huse ligger ved **Helligkildevej**, der krydser spor 1 og spor 2 i ovk 38 i km 21,651. Den jakkeklædte jba kan meget vel være den tidligere beskrevne jba. Billedet er taget fra en personvogn. Tgf skal hjælpe med at løfte den **gule** skinnecykel op i pakrummet på MO'en. Maksimum last 2500 kg.

Side 50

## Farvel til Lyntog på Thybanen

*Søndag den 17. januar 2016 var det MF-sæt 75, der kørte Lyn 758. Her ses toget i det sidste eftermiddagslys mellem Bedsted og Hurup*

### Tilføjelser til forsidebilledet

Til det meget vellykkede, stemningsfyldte snevinterbillede kan der tilføjes følgende historier:

**Vesterlund.** DSB **MFA 5075+75** med tog L 758 (Ti-Fa) er netop passeret den nedlagte, usikrede ovk 122, der var adgangsvej til ejendommen **Vesterlund**. Ovk 122 lå mellem træerne og hækken omkring haven foran stuehuset. Billedet er fotograferet oppe fra **Storhøjvej**, der krydsede banen i sikret ovk 121. På parallelvejen ses en hund at blive luftet.

### Nedlæggelse af ovk 122 i km 42,359

**Mandag 1. februar 2010** kl. 16.30 var det et borgermøde i Midtpunkt i **Hw**, hvor landinspektørerne fra COWI fortalte om ENT's planer for nedlæggelse af usikrede ovk på **Thybanen** begyndende med ovk 17 **Str-Um** og sluttende med ovk 69 i **Dra** (Draget).

På det næste borgermøde kl. 20 i Kulturhuset i **Ur** (beliggende mellem ovk 114a og det nordlige I-signal) gennemgik linsp fra COWI ovk begyndende med ovk 70 **Dra-Yd** og sluttende med ovk 167 i **Hæ** (Hørdum).

**Tirsdag 2. februar 2010** blev det næste borgermøde afholdt kl. 19.00 i Kulturhuset i **Ri** (Sjørring), hvor skæbnerne fra ovk 169 **Hæ-Sne** (Snedsted) til ovk 268 i **Ti** blev gennemgået.

I **Ur** blev skæbnerne for blandt andet for ovk 121 og ovk 122 gennemgået:

**Ur-Bn** Ovk 121 suppleres med en bom.

**Ur-Bn** Ovk 122 nedlægges ind til **Vesterlund** for 550.000 kroner ved 400 m parallelvej i grus. Kvinden fra ejendommen ønskede, at den kommende parallelvej, den nye adgangsvej fra ejendommen **Vesterlund**, op til **Storhøjvej**, ville blive anlagt, så den ville ligge i niveau med sporet, så der ikke ved snefygning fra NØ ville lægge sig sne bag banedæmningen (hvor hunden luftes). Det blev afvist.

**Vesterlund.** Nogle år senere fik stuehuset en træbeklædning, og set i **marts 2020** er ejendommens navneskilt **Vesterland**, også blevet dækket af træbrædder – dog i en anden farve end de andre brædders. Ofte ses der et punktum som det sidste skrifttegn på huse bygget før 2. Verdenskrig. Et hus' navn er en slags overskrift, hvor normal sats ikke er et punktum.

Et udførligt referat fra de tre borgermøder i **Hw**, **Ur** og **Ri** kan læses i **Jernbanenyheder** dateret **Nyhed20200207**.

Side 50

Over billedet nederst på side 50 står:

*Togfører Michael H. Pedersen fløjter her afgang til det sidste lyntog i Thisted lørdag 14. december 2019.*

Det er korrekt, at **det sidste lyntog**, kørt af DSB MFB 5262+62, fra **Ti** blev tog L 758 (Ti-Fa), men DSB's **sidste togpar** kørte om aftenen med togene RR 3767 (Str-Ti) og RV 3796 (Ti-Str). Tog 3767 afgik fra **Str** spor 2 kl. 20.56 (22). Tog 3796 ankom til **Str** i spor 5 kl. 23.42½ (21½), kørt af DSB MFA 5015+15.  
(BL)

Ma 2/3 2020

## Oversigt over strækninger med ATC, ATC-togstop og ATC-retning

### 1. Oversigtskort

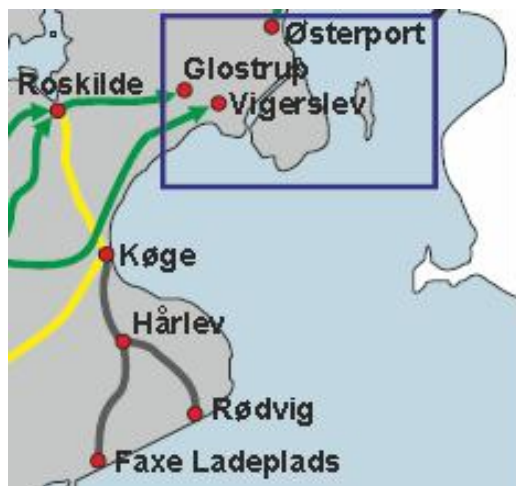

29.05.2019

Kilde: ATC-Instruks\_2019-05-29, Afsnit 9, side 247-3

162



02.03.2020

Kilde: ATC-Instruks\_2020-03-02, Afsnit 9, side 247-4

167

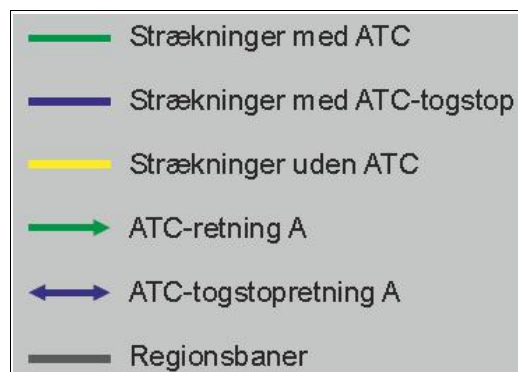

(BL)

Ma 23/3 2020 – ma 5/4 2020

## TIB 34, Hvidbjerg-Thisted. Ibrugtagning af ERTMS/ETCS. Afledte ændringer i SR

### 1. Baggrund

I forbindelse med ibrugtagning af sikrings- og togkontrolsystemet ERTMS henholdsvis ETCS på banestrækningen (Hvidbjerg)-Thisted den 23.03.2020 og den deraf afledte indførelse af regelsættet ORF, sker der en tilpasning af SR samt de supplerende bestemmelser.

Af praktiske årsager bekendtgøres tilpasningen i denne Supplerende Sikkerhedsbestemmelse, inden de på et senere tidspunkt indarbejdes i det trafikale regelsæt henholdsvis supplerende bestemmelser.

### 2. Ændringer i regelsættet

#### 2.1. SR

##### 2.1.1. Bilag 1, 5, 8 og 10



Strækning 34 betegnes som ”Struer-Hvidbjerg”.

2.2. **TIB-G**

Ibremsetabel 3 og 4 betegnes strækning 34 ”Struer-Hvidbjerg” henholdsvis ”Hvidbjerg-Struer”.

2.3. **Rød plakat**

Rød plakat for stationerne Hurup Thy, Bedsted Thy, Snedsted og Thisted bortfalder.

Kilde: SR – Supplerende Sikkerhedsbestemmelser

SR SSB 103-2020, offentliggjort **tirsdag 10. marts 2020**

## **Strækning 34, Hvidbjerg. Kørsel over systemgrænsen**

### 1. **Baggrund**

Ibrugtagningen af det nye ERTMS signalsystem på strækning 34 (Struer-Thisted) vil af hensyn til strækningens beskaffenhed, foretages som en trinvis udrulning. Det er derfor nødvendigt at etablere et midlertidigt transitionsområde i Hvidbjerg. Det betyder, at der i en kortere periode skal køres på både ydre signaler jf. SR og på ETCS jf. ORF i Hvidbjerg. Skiftet mellem kørselsformerne sker mens toget holder stille ved perron.

Der vil ikke være nogen teknisk afhængighed mellem det nye ERTMS-signalsystem og det eksisterende sikringsanlæg.

Hvidbjergs udstyrelse af signaler, mærker mv. fremgår af bilag 1.

#### 1.1. **Definitioner**

”Stationsbestyreren” er ansvarlig for strækningen (Struer)-(Hvidbjerg).

”Trafiklederen” er ansvarlig for strækningen (Hvidbjerg)-Thisted.

”Systemgrænsen” markerer det sted i infrastrukturen, hvor skiftet imellem to tilstødende signalsystemer og tilhørende operationelle regler finder sted.

#### 1.2. **Ændringer i Hvidbjerg**

##### 1.2.1. **Generelt**

Hvidbjerg opdeles således, at tog mod Hurup Thy skal anvende spor 1, og tog mod Struer skal anvende spor 2. Trafiklederen skal sikre, at der ikke er indkoblet automatisk ruteindstilling i Hvidbjerg.

...

##### 1.2.5. **Systemgrænser**

Systemgrænserne er markeret ved mærkerne ”Strækning med ETCS begynder” i spor 1 (km 21,9) og ”Strækning med ETCS ender” i spor 2 (km 21,7).

...

#### 2.2. **Indkørsel (SR §§ 45 og 46)**

Samtidig indkørsel på stationen er ikke tilladt. Inden der gives tilladelse til at køre fra I-signal A til spor 1, skal stationsbestyreren først kontakte trafiklederen og sikre, at der ikke samtidig gives tilladelse til kørsel fra Hurup Thy til spor 2.

Når toget holder stille i spor 1, underrettes trafiklederen hvis der skal krydses i Hvidbjerg.

#### 2.3. **Sporbenyttelse**

Tog fra Struer må kun anvende spor 1. Såfremt fejl forhindrer brugen af spor 1 til tog fra Struer, skal stationsbestyreren straks tilkalde personale til at udbedre fejlen.

#### 2.4. **Lokomotivførers forhold**

##### 2.4.1. **Kørsel mod Hurup Thy**

Lokomotivføreren skal straks efter ankomst i spor 1 sørge for at afslutte førerbordet og lave en opstart af toget. Lokomotivføreren skal under opstarten vælge, at det mobile togkontrolanlæg skifter til level 2. Hvis ikke dette gøres, vil toget i denne retning blive nødbremset.

##### 2.4.2. **Kørsel mod Struer**

Inden afgang fra spor 2 mod Struer skal lokomotivføreren sørge for, at det mobile togkontrolanlæg skifter til level ATC. Kørslen fortsætter jf. SIN-L instruks 34.1.

...

## 2.6. Radiodirigeret trafikafvikling (SIN-L instruks 34.1)

### 2.6.1. Ændret gyldighedsområde

Strækningen, hvor der køres på reglerne for radiodirigeret trafikafvikling jf. SIN-L instruks 34.1, ændres til Struer-Hvidbjerg.

### 2.6.2. Mærker

I tillæg til opstillingen af mærket "RADIODIRIGERET" jf. SIN-L instruks 34.1, punkt 1.2, opstilles mærket ligeledes i Hvidbjerg spor 2 i km 21,7 ved siden af SR-mærke 17.12. (STOP) og SR-mærke 17.54 (Strækning med ETCS ender). Mærket tilkendegiver, at afgang fra spor 2 mod Struer kun må ske, når lokomotivføreren har indhentet en køretilladelse hos stationsbestyreren.

## Bilag 1 – Skematisk oversigt over Hvidbjerg

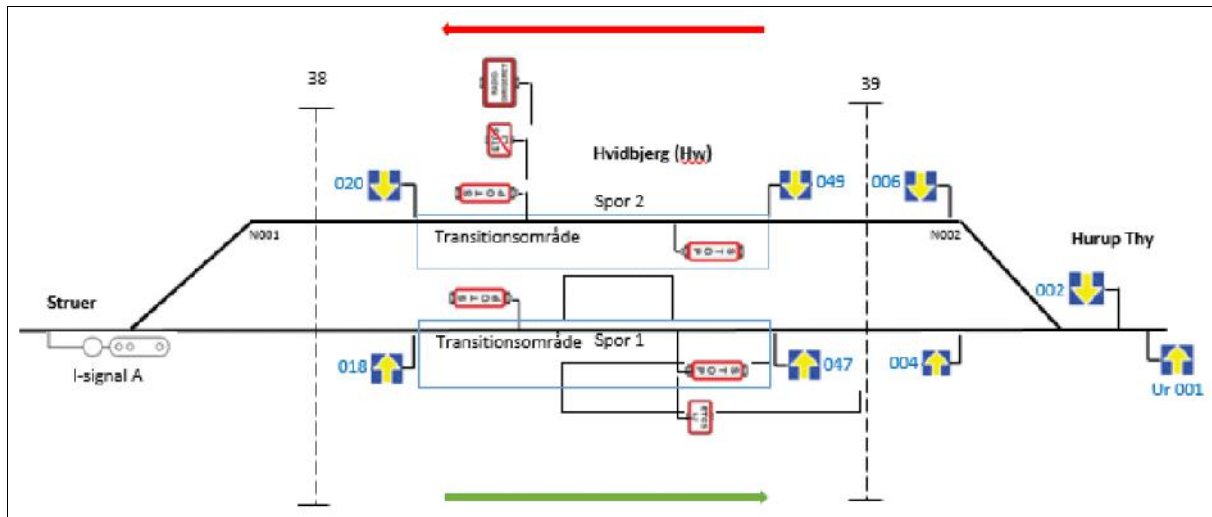

Kilde: SR-ORF – Supplerende Sikkerhedsbestemmelser

SR-ORF SSB 803-2020, offentliggjort **tirsdag 10. marts 2020**

(BL)

On 1/4 2020

## En lille tur langs Sydbanen til Gz

Der er fjernet overraskende meget spor allerede. Desværre har den store kran fået "Corona-karantæne" i Østrig, men Flemming fra Swietelsky, som jeg mødte undervejs, forsikrede, at den kommer **mandag 18. maj 2020** og begynder at lægge sporrammerne tilbage.



Næ – taget ved broen over Herlufsholm Allé.



Næ – taget ved broen over Herlufsholm Allé.



Kig fra vejbroen **Vasebrovej Ris-Rm** (Herlufmagle).  
**Rislev Kirke** ses til venstre.



**Ris.**



**Rm.**



**Rm.**



**Gz.**



**Gz.**



**Gz.**



**Gz.**



Stationsbygningen i Gz.



Kig langs spor 1 i Gz i retning mod Næ.



Bøgevej i Gz.



Bøgevej i Gz.



Kig fra Møllebækvej i Tyt (Tyvelse) mod Åsø-bro i Gz.



Åsø-broen i Gz.



Lige nord for Næ, Næ-Gz.



Lige nord for **Næ, Næ-Gz.**



Lige nord for **Næ, Næ-Gz.**



Lige nord for **Næ, Næ-Gz.**

(JSL via BL)

To 2/4 2020

**La 34. Str-Ti**

Station	i km	Sted	Hastighed	Fra	Til	Årsag
Struer Hvidbjerg	0,0 21,9		Overkørsel 17 i km 5,9 er ugyldiggjort	00:00	24:00	SP ibrugtagning
Struer Hvidbjerg	0,0 21,9		Overkørsel 5 i km 14,2 er ugyldiggjort	00:00	24:00	SP ibrugtagning
Struer Hvidbjerg	0,0 21,9		Overkørsel 10 i km 15,8 er ugyldiggjort	00:00	24:00	SP ibrugtagning
Struer Hvidbjerg	0,0 21,9		Overkørsel 14 i km 16,8 er ugyldiggjort	00:00	24:00	SP ibrugtagning

Kilde: La, torsdag 2. april 2020

## Oversigt over overkørsler Str-Hw

Str-Um	Ovk 05a	km 1,0,	Havne Allé
Str-Um	Ovk 17	km 5,939 ugyldiggjort	Vesterkærvej
Um	Ovk 22	km 6,803 spærret	Østerbrogade <b>Vejen ved Jernbanen 3/4 kl. 20 – 5/4 kl. 18</b>
Sy	Ovk 31	km 10,387	Gl. Færgevej
No-UI	Ovk 02	km 12,623	Sortevej
No-UI	Ovk 5	km 14,197 ugyldiggjort	Gl Landevej
No-UI	Ovk 10	km 15,816 ugyldiggjort	Gl Landevej
No-UI	Ovk 11	km 16,115,	Polarisvej <b>Vejen ved Jernbanen 5/4 kl. 18 – 10/4 kl. 04</b>
No-UI	Ovk 12	km 16,291 slukket	Jupitervej
UI	Ovk 14	km 16,821 ugyldiggjort	Orionsgade
UI-Hw	Ovk 19	km 17,814,	Havrelandsvej
UI-Hw	Ovk 35a	km 21,225	Sdr. Ringvej
Hw	Ovk 38	km 21,651,	Helligkildevej
Hw	Ovk 39	km 21,921,	Søndergade

Ikke alle de spærrede ovk har opstillet **brandgule** skilte; de kan også være oversete.

**Mandag 6. april 2020** træder **Strækningsoversigt ETCS** i kraft anført i **TIB-S** på siderne 752-8 og 753-10.

Mod Thisted: Se strækningsoversigt ETCS strækning 34

Det er km 3,5 i kørselsretning **Str-(Hw)**.

Fra Thisted: Se strækningsoversigt ETCS strækning 34

Det er i km 3,7 i kørselsretning **(Hw)-Str**.

(BL)

Fr 3/4 2020

## Sidste dag med radiodirigeret trafikafvikling Str-Hw

Fra **fredag 3. april 2020** aften og til **mandag 6. april 2020** morgen er toggangen indstillet på **Thybanen**, da ombygning fase 3 fra ATC-drift med Ydre signaler til ibrugtagning af **ERTMS/ETCS** skal finde sted mellem **Str-(Hw)** km 3,5 og **(Hw)-Str** km 3,7.

Samtidig er de fire overkørsler 17, 5, 10 og 14 ugyldiggjorte (se **FASTE ANLÆG** under datoen **torsdag 2. april 2020**), hvor bomme vil være oppe, selv om tog passerer med strækningshastighed.

Det er drivkraften for at få utraditionelle billeder mellem **Str** og **UI** – desværre kun af ét litra i denne farve: ■■. Der køres efter TA 7443, gyldig **mandag 30. marts 2020** – **fredag 3. april 2020**.

Først bringes for denne sidste dag **TIB-S 34. Str-Hw**, der i brug over alle 21,9 km mellem **Str** og **Hw**. Den er kun 12 dage gammel, da fodnoten »strækningen Struer – Bedsted Thy« blev ændret til »strækningen Struer-Hvidbjerg«, se rettelse \_\_\_\_\_.

Tid	Varsel	Temp.	Nedbør	Vind
kl 10–12		4°	0 mm	 Liten kuling, 12 m/s fra vest-nordvest
kl 12–18		5°	0 mm	 Liten kuling, 11 m/s fra vest-nordvest

<https://www.yr.no/sted/Danmark/Midtjylland/Struer/kl.10>



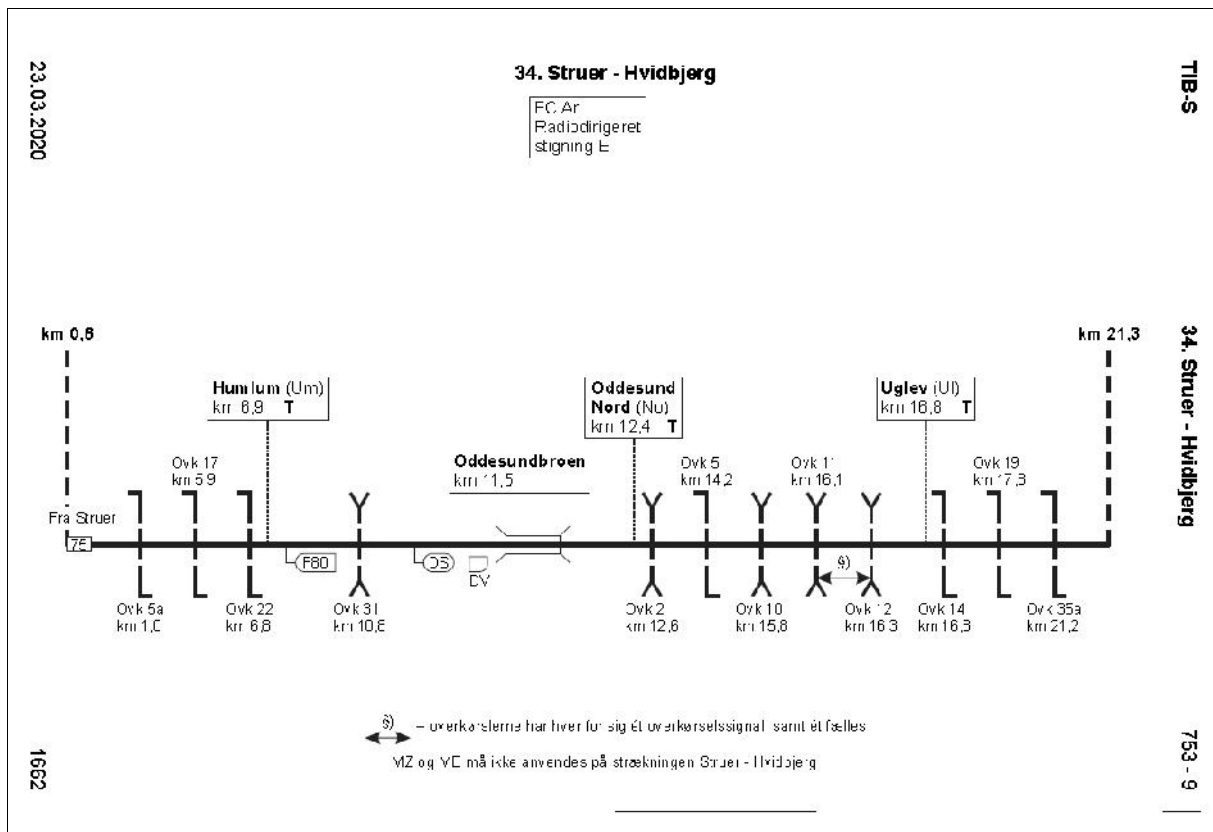

## No-UI

### Ovk 05 km 14,197 ugyldiggjort, Gl. Landevej

Tog, der passerer ovk 05, er bedst at fotografere, når der køres fra **UI** mod **No**, men det passer ikke med formiddagens første observation, da dette tog skal krydse i **Hw**, og det krydsende tog kommende omkring 17 minutter senere vil være vigtigere at fotografere ved passage af ovk 10 med **Odby Kirke** til venstre i billedet.

AT AR 1008 med tog RA 95527 (Str-Ti) passerer kl. 11.17½ (±0) den ugyldiggjorte ovk 05 og den krydsende **Gl. Landevej** spærret med trådhegn.

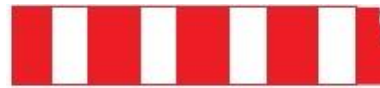

C 26,2  
Fodgængere  
forbudt

## UI-No

### Ovk 10 km 15,816 ugyldiggjort, Gl. Landevej



A 73  
Jernbaneoverkørsel med bomme

På **Gl. Landevej** før ovk 10 står vejskiltet A 72 med undertavle 100 m, der var været korrekt, da ovk 10 kun havde advarselssignalanlæg, men **mandag 6. april 2020** tages bomanlægget i brug, og så skal advarselstavlen for vejfarende ændres til »A 73 Jernbaneoverkørsel med bomme«.

Oppe fra ovk 10 kan tog RA 95514 (Ti-Str) ses være standset kl. 11.32½ (+½) ved perronen i **UI** nede i bunden mellem de to A2-bakker. Et minut efter passerer AT AR 1027 den »indespærrede« ovk 10 med begge de nye bomme oppe.



A 72  
Jernbaneoverkørsel uden bomme

På **Odby Kirkes** tårn står der **1 9 3 3**, og på østgavlen af koret ses årstallet **1801**, men Wikipedia oplyser:

**Odby Kirke** ligger i landsbyen Odby, der ligger på den sydlige del af Thyholm, nord for Struer. Kirken blev opført ca. 1200; men tårnet blev først tilføjet i sidste halvdel af 1500-tallet, og våbenhuset er endnu yngre. ...

Mere kan læses på [https://da.wikipedia.org/wiki/Odby\\_Kirke](https://da.wikipedia.org/wiki/Odby_Kirke)

**WIKIPEDIA**  
Den frie encyklopædi

## KRYDS IKKE SPORET

Tavlen står på hver vejside af de ugyldiggjorte overkørsler mellem **Str** og **Hw**. Her er vist to skilte set fra **Gl. Landevej**, hvor **Serup Kirkevej** drejer fra til højre.

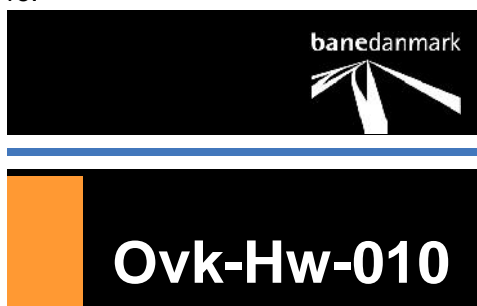

Skilt på elektroniskab til venstre for ovk 10.

Da **Gl. Landevej** er spærret ved ovk 10, må der cykles ad **Serup Kirkevej** og **Tværvej** for at komme ned til **Polarisvej**; en omvej på 2,7 km, hvor der ad landevejen normalt er 0,5 km og ad jernbanen 299 meter!



C 26,2  
Fodgængere  
forbudt

## Byggeplads



### KRYDS IKKE SPORET

Når overkørslen er spærret, ombygger og tester vi overkørslerne.

Det er ulovligt og kan være med livet som indsats at krydse sporet.

Følg skiltene for omkørsel.

Spærringen skyldes, at vi er ved at tage Danmarks nye digitale signalsystem i brug og skabe fremtidens bæredygtige jernbane.

Læs mere på:  
[www.bane.dk/nyesignaler](http://www.bane.dk/nyesignaler)

[banedanmark.dk](http://banedanmark.dk)

### Ovk 11 km 16,115 virksom, Polarisvej



A 72  
Jernbaneoverkørsel uden bomme

Skiltet med undertavle 100 m opstillet på **Polarisvej** foran ovk 11. Bomanlægget bliver måske taget i brug **mandag 6. april 2020**, så **Str Kommune** skal have udskiftet vejskiltene A 72 med A 73-vejskilte.

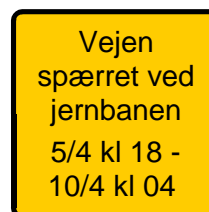

Midlertidig færdselstavle ovk 11 No-UI

### Ovk 12 km 16,291 nedlagt, Jupitervej

Hvor den nedlagte, sydlige del af **Jupitervej** endte i **Polarisvej**, står der et gammelt frønnet bræt med påskriften **Skolestien**. Det er en ujævn, græsbelædt sti, der fører op over en bakke, hvorfra der er en god udsigt til den nedlagte **Odbys Skole**, den nedlagte ovk 12 og ud over **UI**.

Overkørselssignalet, der står lige foran ovk 12, er slukket, og de fire advarselssignaler til de en gang vejfarende er overdækkede med **sort** plast. Ovk 12 er angivet som eksisterende i **TIB-S**, dateret **mandag 23. marts 2020**! Der ligger nye skærver, hvor fliserne lå i sporet.

## UI

### Ovk 14 km 16,821 ugyldiggjort, Orionsgade



C 26,2  
Fodgængere  
forbudt

Bommene er oppe, og overkørselssignalet er dækket til med **sort** plast:  Lige som ved ovk 10 er **Orionsgade** afspærret.

Her lige over middag er der 1½ time, til det næste tog dukker op, da der i denne tid med få passagerer køres efter en søndagskøreplan. Derfor er der tid til at lave en »udflugt« væk fra emnet **FASTE ANLÆG** for forhåbentlig at finde et vognummer.



C 26,2  
Fodgængere  
forbudt

Ja, Hims-vognen er en vognkasse stående på jorden, så den kan godt siges at høre under emnet **FASTE ANLÆG**, men dén udflugt kan læses i kapitlet **GODSVOGNE**.



## UI-No

### Ovk 02 km 12,623 virksom, Sortevej



Det cykles efter at få et billede ved ovk 17 ved det sydlige timeglas til **Um**, men der er alligevel tid til at kigge på ovk 02 under opgradering til bomanlæg. Cykelstien fra **Gl. Landevej** ender ved ovk 02. Nye vejsignaler – pakket i plast – ligger på begge sider af sporet.

Kl. 13.16 (±0) passerer AT AR 1027 med tog RA 95531 (Str-Ti) langsomt trinbrættet **No** og ovk 02.

## Um

### Ovk 22 km 6,803 virksom, Østerbrogade

Da ovk 22 nås 13.38, er der 5½ minutter til tog RA 95522 (Ti-Str) har behovsstandsning ved trinbrættet og 864 meter at cykle ad stien på østsiden af **Thybanen** for at komme til fotostedet ved ovk 17 og dette tog passerende lodrette bomme.



Også på begge sider af ovk 22 ligger der nye vejsignaler.  
*Fem minutter til ovk 17 passerer!*

Vejen  
spærret ved  
jernbanen  
3/4 kl 20 -  
5/4 kl 18

Midlertidig færdsels-  
tavle v. ovk 22 i Um

## Um-Str

### Ovk 17 km 5,939 ugyldiggjort, Vesterkærvej

Ovk 17 nås, og kl. 13.44 (+½) står de to bomme i lodret stilling, da AT AR 1008 med tog 95522 **Um Str** krydser den ugyldiggjorte ovk 17.

Der er efterfølgende tid på at kigge på et motordrev til en bom.

## Resumé

Det er den sidste dag i denne uge på **Thybanen**, hvor der køres med radiodirigeret trafik mellem **Str** og **Hw**. Der er fire overkørsler, der er ugyldiggjort, og ved de tre blev der lavet utraditionelle billeder med et tog, der passerer, mens bommene er oppe. Vejene på hver side er afspærret med høje trådhegn.

– Som Ikf må det være uhyggeligt på **Thybanen** at passere de fire ovk, hvor bommene står oppe!  
Vejret var svingende fra haglvejr til solskin.

(BL)

Lø 4/4 2020

## PINTSCH BAMAG

Typ SPK10-AST BL  
PB-Nr. 008 397 301-558  
Bauj. 03/2017  
F-Nr. 135  
ÄZ:00  
Barrier Drive

## Radiodirigeret trafikafvikling Str-Hw ophører

**Lørdag 4. april 2020 – søndag 5. april 2020** er toggangen indstillet på **Thybanen**, mens 4. ETCS-strækning tages i brug **mandag 6. april 2020** mellem **Str** og **Hw** fra km 3,7 og til km 3,5 **Hw-Str**.

Om eftermiddagen fjernes **SIN-L**-skiltet afbilledet i Instruks 34,1 ved spor 2 og 5 i **Str**.

(BL)

Ma 6/4 2020 – to 30/4 2020



SR-ORF – Supplerende  
Sikkerhedsbestemmelser



## TIB 34, Struer-Thisted. Ibrugtagning af ERTMS/ETCS. Afledte ændringer i SR.

### 1. Baggrund

I forbindelse med ibrugtagning af sikrings- og togkontrolsystemet ERTMS henholdsvis ETCS på banestrækningen (Struer)-Thisted den 06.04.2020 og den deraf afledte indførelse af regelsættet ORF, sker der en tilpasning af SR samt de supplerende bestemmelser.

Af praktiske årsager bekendtgøres tilpasningen i denne Supplerende Sikkerhedsbestemmelse, inden de på et senere tidspunkt indarbejdes i det trafikale regelsæt henholdsvis supplerende bestemmelser.

### 2. Ændringer i regelsættet

#### 2.1. SR

- 2.1.1. Bilag 1, 5, 8 og 10  
Strækning 34 betegnes som ”Struer-(Hvidbjerg)”.
- 2.2. SIN-L  
Instrukserne 34.1., ”Struer-Thisted. Radiodirigeret trafikafvikling” og 34.2., ”Oddesundbroen. Vedligeholdelsesarbejde” bortfalder, og slettes desuden fra indholdsfortegnelsen.
- 2.3. TIB-G  
I bremsetabel 3 og 4 betegnes strækning 34 ”Struer-(Hvidbjerg)” henholdsvis ”(Hvidbjerg)-Struer”.
- 2.4. Rød plakat  
Rød plakat for stationerne Hvidbjerg, Hurup Thy, Bedsted Thy, Snedsted og Thisted bortfalder.

\*\*\*\*\*

Oversigt over gyldige Supplerende Sikkerhedsbestemmelser kan ses på [www.bane.dk](http://www.bane.dk).

Kilde: SR SSB 104-2020, offentliggjort **mandag 23. marts 2020**

(BL)

## UDLAND

## DIVERSE

Fr 3/4 2020

### Passagertal på Tunøfærgen begrænses

**Højst 35 passagerer kan komme med per sejlads. Den generelle opfordring fra Odder Kommune er, at gæster helt bliver hjemme de kommende uger pga. coronakrisen.**

Odder Kommune har valgt at begrænse Passagerantallet på Tunøfærgen fra 100 til 35 personer pr. afgang til den lille ø imellem fastlandet og Samsø.

»Færger er et af de steder, hvor man kan smitte hinanden, hvis mange rejser samtidig. Så vi begrænser antallet af passagerer på Tunøfærgen. Så kan alle sid-

de i behørig afstand af hinanden under overfarten,« forklarer Jette Lorenzen, direktør for Social, Sundhed og Beskæftigelse i Odder Kommune.

Generelt er opfordringen fra kommunen til sommerhusejere, sejlere og andre gæster, at de slet ikke besøger øen, der har et areal på tre og en halv kvadratkilometer, i de kommende uger. »Vi vil gerne være med til at forhindre coronasmitten i at sprede sig fra landsdel til landsdel. Som det ser ud nu, er Tunø gået fri fra smitten,« siger Jette Lorentzen.

#### **Pas på ældre tunboere**

Hun fortæller, at kommunen har

været i kontakt med sommerhusejere, som har spurgt, om de skulle undlade at tage forbi øen i påskeferien. Her er svaret fra direktøren ja.

Tunø har 112 faste beboere, og over halvdelen har rundet de 60 år, derfor er mange sårbare over for smitten. »Det er vigtigt at passe på øen og dens befolkning. Gennemsnitsalderen på Tunø er forholdsvis høj, så der er ingen grund til at løbe nogen risiko.«

Passagerbegrænsningen gælder foreløbigt frem til den 13. april.

Kilde: **MORGENAVISEN** Jyllands-Posten, JP Aarhus, fredag 3. april 2020, side 33

(BL)

Lø 4/4 2020

### Elektrificering af tog vil påvirke biltrafikken i Aarhus

**Et stort anlægsarbejde vil over de næste tre år gøre klar til eldrevne tog mellem Aarhus og Fredericia.**

I april går Banedanmark i gang med at forberede jernbanen mellem Aarhus og Fredericia til elektrificering. I alt skal 35 broer

på strækningen bygges om for at gøre plads til det nye kørestrømsanlæg. Den første bro er på Skanderborgvej syd for Aarhus, hvor vejtrafikken indskrænkes frem til begyndelsen af 2021, oplyser Banedanmark.

Arbejdet på broen ved Skanderborgvej går i gang den 10.

april.

Broen på Skanderborgvej, som Banedanmark nu begynder at arbejde på, består i virkeligheden af to ældre broer fra 1914 og 1962. Ingen af broerne har tilstrækkelig frihøjde til det kommende kørestrømsanlæg.

»Derfor river vi den ældste

del af broen ned og erstatter den med en ny bro. Mens vi under den yngste del af broen også sænker sporet. Vi sikrer, at trafikken fortsat kan passere, men trafikken vil være indskrænket til en kørebane i hver retning i hele

anlægsperioden,« siger Lars Blædel Riemann, områdechef i Anlæg hos Banedanmark.

Arbejdet på broen på Skanderborgvej forventes afsluttet i februar 2021.

Det vil tage tre år at gøre plads til kørestrømsanlægget på den 108 km lange strækning mellem Fredericia og Aarhus.

JP Aarhus

Kilde: **MORGENAVISEN** Jyllands-Posten, JP Aarhus, lørdag 4. april 2020, side 35  
(BL)

## BILAG

### Fortegnelse over forkortelser

I tjenestetelegrammer, i anden intern korrespondance, i instruktionsstof, i personaleregistrering, ved udfyldning af blanketter til internt brug (f. eks. regninger og fripas) kan, når det skønnes hensigtsmæssigt, anvendes nedennævnte forkortelser:

#### Stillingsforkortelser (forkortelse – stilling)

bam	banemester	ksmt	kørestrømsmontør	sek	sekretær
bfm	baneformand	ktas	kontorassistent	sik	sikringsmester
bing	baneingeniør	lacf	lastbilchauffør	simt	sikringsmontør
bm	bådsmand	linsp	landinspektør	sing	sikringsingeniør
bmt	banemontør	lkas	lokomotivassistent	skf	skibsfører
boc	baneområdechef	lkf	lokomotivfører	sning	signalingeniør
brbtj	brobetjent	lki	lokomotivinstruktør	stfs	stationsforstander
brfg	brofoged	lkm	lokomotivmester	stl	stationsleder
				stm	stationsmester
cing	civilingeniør	mat	matros	stmd	styrmand
		mm	maskinmester	svm	svejsemester
doc	driftsområdechef				
dtbtj	depotbetjent	oass	overassistent	tas	trafikassistent
dtfm	depotformand	oing	overingeniør	tbjt	togbetjent
		opt	overportør	teksp	trafikekspedient
elf	elektrofører			tek tg	teknisk tegner
		phm	pakhusmester	tem	telemester
gdr	generaldirektør	presch	pressechef	tgf	togfører
		pt	portør	tgi	toginstruktør
hvk	håndværker			tgr	togrevisor
		rgfm	rangerformand	tinsp	trafikinspektør
ing	ingeniør	rgm	rangermester	tktl	trafikkontrollør
		rmfm	remiseformand		
jba	jernbanearbejder	rucf	rutebilchauffør	vkm	værkmester
jdek	jernbanedektiv			vm	vognmester
jur	jurist			vopsm	vognopsynsmand

Kilde: Danske Statsbaner, Ordresamlingen serie A, Organisations- og personaleforhold, Bilag XVI, **torsdag 1. april 1976**, udtog.

### Overkørsler

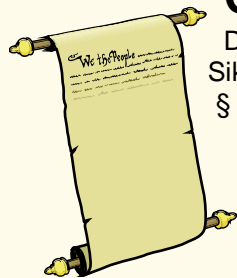

Det hedder en **overkørsel**, jævnfør:  
Sikkerhedsreglement af 1975 (SR)

§ 11 Automatisk sikrede overkørsler, side 97-18 – 108-11.

Kilde: <https://www.bane.dk/Jernbanevirksomhed/Sikkerhed/Trafikale-regler/SR>

Færdselsloven, LBK nr. 1055 af 9. november 2012

§ 5 Færdsel over jernbanespor m.v.

Kilde: <http://www.retsinformation.dk/Forms/R0710.aspx?id=143400#Kap8>

## Færdselstavler

Betegnelser for **Advarselstavler** for vejfarende ved jernbaner kan ses på <http://login.koreklar.dk/faerdselstavler.pdf>

Transport-, Bygnings- og Boligministeriet. Bekendtgørelse om vejafmærkning nr. 1632 af **onsdag 20. december 2017**, <http://vejregler.lovportaler.dk/showdoc.aspx?schultzlink=bek20171632>

Kapitel Æ. Letbanesignaler Tavler og signaler som kun henvender sig til føreren af letbanekøretøj.

Klik på pdf-ikonet  øverst til højre, hvis pdf-format ønskes.

**Vehicle Keeper Marking Register – VKM**  
**Fahrzeughaltercode Register – VKM**

	VKM	UNIQUE	Status
Explanation:	Code shown on vehicles	Combination for uniqueness check	In use/blocked/revoked
Erklring:	Code an den Fahrzeugen	Kombination fr Kontrolle der Einmaligkeit	Verwendet/blockiert/Storniert

VKM	UNIQUE	Keeper Name/Halter Name/	Country	Status	www.
ARAIL	ARAIL	Aarsleff Rail A/S	DK	in use	aarsleff.com
AT	AT	Arriva Tog A/S	DK	in use	arrivatog.dk
CFLCD	CFLCD	CFL Cargo Danmark ApS	DK	in use	dansk-jernbane.dk
CONTC	CONTC	Contec Rail Aps	DK	in use	contec.dk
CRSA	CRSA	Contec Rail Safety ApS	DK	in use	
DAN	DAN	DSB aarhus Nrbane A/S	DK	in use	
DBCSC	DBCSC	DB Cargo Scandinavia	DK	in use	dbcargo.com/dk
DJM	DJM	Danmarks Jernbanemuseum	DK	in use	jernbanemuseet.dk
DSB	DSB	Danske Statsbaner	DK	in use	dsb.dk
DSBS	DSBS	DSB S-tog a/s	DK	in use	s-tog.dk
ENT	ENT	Banedanmark	DK	in use	bane.dk
LB	LB	Lokalbanen A/S	DK	in use	lokalbanen.dk
LJ	LJ	Lollandsbanen	DK	in use	lollandsbanen.dk
MALUS	MALUS	Malus Aps	DK	in use	malus.dk
METRO	METRO	Metro Service A/S	DK	in use	metroservice.dk
Mjba	MJBA	Midtjyske jernbaner A/S	DK	in use	
MjbaD	MJBAD	Midtjyske Jernbaner Drift A/S	DK	in use	
NJJ	NJJ	Nordjyske Jernbaner	DK	in use	njba.dk
RCDK	RCDK	Railcare Danmark A/S	DK	in use	railcare.se
RDK	RDK	Railion Denmark	DK	Revoked	railion.dk
RSC	RSC	DB Schenker Rail Scandinavia A/S	DK	Revoked	railion.dk
RSEJ	RSEJ	Railservice	DK	in use	railservice.dk
RTOG	RTOG	Regionstog A/S	DK	in use	regionstog.dk
SBF	SBF	A/S Storeblt	DK	in use	storebaelt.dk
SJVT	SJVT	Sydjyllands Veterantog	DK	in use	sjvt.dk
STEAM	STEAM	Rent a Lok Aps	DK	in use	rentalok.dk
VLB	VLB	Vestsjllands Lokalbaner A/S	DK	in use	ohj.dk, vlb.dk
VSVT	VSVT	Vestjllands Veterantog	DK	in use	vsvt.dk
VTV	VTV	Veterantog Vest	DK	in use	veterantog-vest.dk

Kilde: [https://www.era.europa.eu/registers/vkm\\_en](https://www.era.europa.eu/registers/vkm_en)List of VKMs, Related documents: [pdf](#)Gldende bestemmelser [SR](#) [ORS](#) [ORF](#) [TK](#) [LA](#) <https://www.bane.dk/da/Jernbanevirksomhed>

## Togekspeditionssteder

<b>Togekspeditionssted</b>	Fllesbetegnelse for stationer og holdsteder.
<b>Station</b>	Togekspeditionssted med hovedsignaler og centralsikring. En station kan deltage i den sikkerhedsmssige afvikling af toggangen som togflgestation, eller den kan vre lukket eller ubetjent.
<b>Fri bane</b>	Den del af banestrkningen, der ligger uden for stationsgrnsen.
<b>Holdsted</b>	Fllesbetegnelse for et togekspeditionssted – sidespor eller trinbret – p den fri bane. Deltager ikke i den sikkerhedsmssige afvikling af toggangen. Et trinbret kan ligge helt eller delvist p en station.

Kilde: Sikkerhedsreglement, Afsnit 10, Definitioner

### Stationsgrnsen og rangergrnsen

Grnsen mellem den fri bane og en station benvnes stationsgrnsen. Den er kendetegnet ved det I- eller VI-signal, der dkker stationen. Mrke "Rangergrnsen" mrke 17.10.

Rangertræk i gennemgende spor p stationer og hovedspor p den fri bane skal standse senest foran mrket, medmindre der er givet tilladelse til at passere mrket.

Kilde: Sikkerhedsreglement § 2, stk. 1.3 &amp; § 17, stk. 10

## Stednavneforkortelser i Jylland

**Hhs** Hirtshals      **Sgb** Skagen  
**Hj** Hjørring      **Fh** Frederikshavn  
**Lih** Lindholm  
**Ti** Thisted    **Ør** Løgstør      **Ab** Aalborg    **Abø** Aalborg Øst  
**Thb** Thyborøn Havn    **Gy** Glyngøre    **As** Aars  
**Røn** Rønland      **Aat** Aalestrup    **Hb** Hobro    **Mrg** Mariager  
**Lmv** Lemvig      **Sk** Skive      **Fp** Fårup    **Rd** Randers  
**Str** Struer      **Vg** Viborg      **Lg** Langå    **Al** Allingaabro  
**Vem** Vemb    **Ho** Holstebro    **Kp** Karup      **Lb** Laurbjerg    **Rå** Ryomgård    **Gr** Grenaa  
**Rj** Ringkøbing      **Hr** Herning      **Sl** Silkeborg    **År** Ar Rbg.    **Ar** Aarhus H  
**Dæ** Videbæk      **Fu** Funder      **Sd** Skanderborg    **Odd** Odder  
**Sj** Skjern      **Bb** Brande      **Hs** Horsens  
**Nbl** Nr. Nebel      **Gi** Grindsted      **Vj** Vejle      **Fra** Fredericia Ranger-  
**Ox**    **Va** Varde      **Fa** Fredericia    banegård  
**Oks-**      **TI** Taulov    **Gfa** Fredericia  
**bøl-**    **Es** Esbjerg    **Bm** Bramming    **Lk** Lunderskov    **Kd** Kolding      Godsstation  
**Rb** Ribe      **Oj** Vojens      **Had** Haderslev Vest    **Sno** Snoghøj  
**Æk** Skærbæk    **Rq** Rødekro    **Åa** Aabenraa  
**Tdr** Tønder      **Te** Tinglev      **Sdb** Sønderborg  
**Tdgr** Landegr.    **Pa** Padborg  
**Anb** Niebüll      **Fw** Flensburg Weiche    **Fib** Flensburg

## Stednavneforkortelser omkring Struer

**Bn** Bedsted Thy    **Ny** Nykøbing Mors  
**Ur** Hurup Thy      **Gy** Glyngøre  
**Thb**    **Yd** Ydby  
 Thyborøn Havn    **Ln** Lyngs  
**Røn** Rønland      **Hw** Hvidbjerg  
**Hbø** Harboør    **Ul** Uglev  
**No** Oddesund Nord    **Sk** Skive    **Hø**  
**Lmv** Lemvig    **Um** Humlum    **Røb** Rønbjerg Højslev  
**Bnt**      **Str**    **Han**    **Vp** Vinderup      **Sm**  
 Bonnet      Struer Handbjerg      Stoholm  
**Bmk**      **Hm** Hjerm      **Ra**  
 Bækmarksbro      Ravnstrup  
**Vem**    **Bu** Bur    **Ho** Holstebro      **Vg**  
 Vemb      **Ts** Tvis      Viborg  
**Uf** Ulfborg      **Uu** Avlum      **Kp**  
**Tm** Tim      **Id** Vildbjerg      Karup  
**He** Hee      **lb** Skibbild  
**Rj** Ringkøbing    **Dæ**      **Gp** Gødstrup    **Hr** Herning  
**Lm** Lem Videbæk      **Stu** Studsgård    **Hrm**  
**Sj**    **Bs**    **Td**    **Kæ** Kibæk      Herning  
 Skjern Borris Trolldhede      Messecenter

## Stednavneforkortelser på Fyn

**Sb** Strib  
**Md** Middelfart  
**Od** Odense  
**Ac** Assens      **Ng** Nyborg  
**Re** Ringe  
**Få**  
 Faaborg    **Svg** Svendborg

En udførlig liste over stednavneforkortelser findes på **Banesiden** under <http://www.john-nissen.dk/banesiden/Forkortelser/fork.php>

## Stednavneforkortelser på Sjælland, Lolland-Falster

**Tvl** Tisvildeleje **Gll** Gilleleje Helsingborg  
**Hun** Hundested **Kgg** Kagerup **Hg** Helsingør **Hbg**  
**Nks** Nykøbing S **Frv** Frederiksværk **Hi** Hillerød  
**Fs** Frederikssund **Fm** Farum  
**Kb** Kalundborg **Hk** Holbæk **Nær** Nærum  
**Gv** Gørlev **Tø** Tølløse **Ro** Roskilde **Kh** København H  
**Øn** Høng **Rg** Ringsted **Kj** Køge **Kjn** Køge Nord  
**Kø** Korsør **Sg** Slagelse **Hrl** Hårlev  
**Da** Dalmose **Rdg** Rødvig  
**Ss** Skælskør **Næ** Næstved **Fxl** Fakse Lp.  
**Vo** Vordingborg  
**Nsk** Nakskov **Mrb** Maribo **Nf** Nykøbing F  
**Rf** Rødby Færges **Ge** Gedser  
**Pu** Puttgården **Wü** Warnemünde

## Stednavneforkortelser omkring København

**Hi** Hellerup  
**Sam** Svanemøllen  
**Hgl** Helgoland  
**Kk** Østerport  
**Kn** Nørreport  
**Kh** København H  
**Ro** Roskilde **Hh** Hedehusene **Htå** Høje Taastrup **Gl** Glostrup **Hif** Hvidovre **Fjern** Valby **Blv** Belvedere  
**Gb** København G  
**Ig** Vigerslev **Klv** Kalvebod  
**Kbh.** Lufthavn **Cph** Kastrup klargøringscenter **Kac**

## Stednavneforkortelser omkring Næstved

**Tø** Tølløse **Ro** Roskilde  
**Hv** Hvalsø **Lj** Lejre **Gt** Gadstrup  
**Vy** Viby Sj **Hd** Havdrup  
**Bo** Borup **Lw** Lille Skensved  
**Ky** Kværkeby **Ølb** Ølby **Kjn**  
**Rg** Ringsted **Kj** Køge Køge Nord  
**Vst** Vrangstrup **Hf** Herfølge  
**Gz** Glumsø **Th** Tureby  
**Ris** Rislev **Hs** Haslev  
**OI** Holme-Olstrup  
**Næn** Næstved Nord  
**Næ** Næstved  
**Myg** Myrup Grusgrav  
**Lu** Lundby  
**Vo** Vordingborg  
**Mn** Masnedø  
**Oh** Orehoved